

СЕРІЯ ЧЕРВ'ЯЧНИХ РЕДУКТОРІВ ВОХ

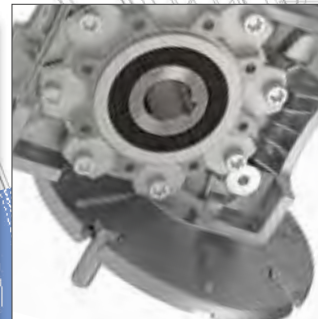

motive



CERTIFICATE • CERTIFICADO • CERTIFIKAT • CERTIFICATE • CERTIFICATE

CERTIFICATO

Nr. 50 100 1185 Rev.011

SI ATTESTA CHE / THIS IS TO CERTIFY THAT
IL SISTEMA DI GESTIONE PER LA QUALITÀ DI
THE QUALITY MANAGEMENT SYSTEM OF



MOTIVE S.r.l.

SEDE LEGALE E OPERATIVA:
REGISTERED OFFICE AND OPERATIONAL SITE:

VIA LE GHISSELLE 20
IT - 25014 CASTENEDOLO (BS)

E CONFORME AI REQUISITI DELLA NORMA
HAS BEEN FOUND TO COMPLY WITH THE REQUIREMENTS OF

UNI EN ISO 9001:2015

QUESTO CERTIFICATO È VALIDO PER IL SEGUENTE CAMPO DI APPLICAZIONE
THIS CERTIFICATE IS VALID FOR THE FOLLOWING SCOPE OF APPLICATION

**Progettazione e fabbricazione di motori elettrici, riduttori meccanici e
inverter (IAF 18, 19)**

**Design and manufacture of electrical motors, mechanical gearboxes
and variable speed drives (IAF 18, 19)**



Per l'Organismo di Certificazione
For the Certification Body
TUV Italia S.r.l.

Validità / Validity

Dal / From: 2022-03-03

Ai / To: 2025-03-02

Data emissione /
Issuing Date

2022-02-28

Francesco Scarlata
Direttore Divisione Business Assurance
Business Assurance Division Manager

PRIMA CERTIFICAZIONE / FIRST CERTIFICATION: 2001-07-20

"LA VALIDITÀ DEL PRESENTE CERTIFICATO È SUBORDINATA A SOVRIGLIANZA PERIODICA A 12 MESI E AL RESAME COMPLETO DEL SISTEMA DI
"THE VALIDITY OF THE PRESENT CERTIFICATE IS DEPENDENT ON THE AIRSIAL SURVEILLANCE EVERY 12 MONTHS AND ON THE COMPLETE REVIEW OF
"COMPLIANCE WITH THE REQUIREMENTS OF THE CERTIFICATION BODY AFTER THREE YEARS"

TUV Italia • Gruppo TUV SÜD • Via Caracciolo, 125, Pal. 73 • 20096 Sesto San Giovanni (MI) • Italia • www.tuv.it • TUV®

Autorizzazione AEO

IT AEOF 21 1800

1. Titolare dell'Autorizzazione AEO
MOTIVE S.R.L.
Cassa 4300 - CASTENEDOLO

2. Autorità che rilascia l'Autorizzazione
Agenzia delle Dogane e dei Monopoli
Direzione Dogana Dogane
Territoriale AEO, convegni e grandi processi

3. Stabile organizzazione

Il Titolare indicato nel riquadro 1 è un
Operatore economico autorizzato
Semplificazioni doganali / Sicurezza (AEOF)

Tale è valida dal 15/05/2021

Il Direttore dell'Ufficio
[Signature]

ДІЗНАЙТЕСЬ БІЛЬШЕ ПРО
MOTIVE ПЕРЕГЛЯГУВШИ ВІДЕО
НА WWW.MOTIVE.IT



Технічні характеристики ст. 2-3



Ефективність - Необоротність ст. 4

Дані зачеплення ст. 5

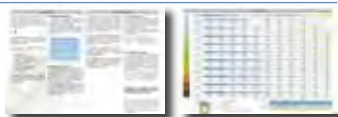

Змашування ст. 6

Монтажні положення ст. 7

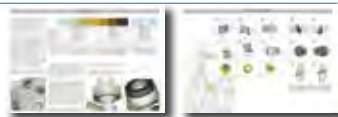

Технічні дані ст. 8

Конфігуратор ст. 9



Таблиця продуктивності ВОХ ст. 10-11



Таблиця продуктивності ВОХ ст. 12-13

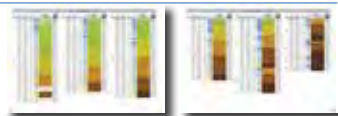

Stadio ст. 14

Таблиця продуктивності ВОХ+STADIO ст. 15

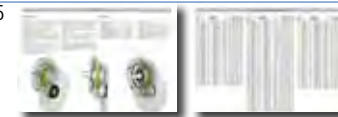

Таблиці габаритів ст. 16

Ввід і комбінації ВОХ ст. 17



Комбінації STADIO+ВОХ ст. 18

Загальні відомості ВОХ ст. 19



Вихідний фланець ст. 20

Комплектуючі ст. 21



Список деталей ст. 22

Список підшипників і сальників ст. 23

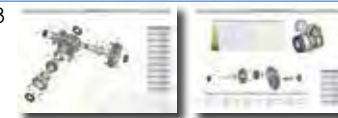

Умови продажу та гарантії ст. 24



ТЕХНІЧНІ ХАРАКТЕРИСТИКИ

Починаючи з розміру 75 і вище, на черв'ячному валу встановлюються 2 конічні роликові підшипники, що підвищує механічну стійкість до осьових навантажень, створюваних черв'ячним колесом.

Більше того, поєднання цієї характеристики і 2 масленок (встановлених на розмірах 75 і вище для збереження мастила всередині підшипників, навіть коли вони не торкаються масляної ванни), або, як альтернатива, спеціальних екранів RS на таких конічних підшипниках, дозволяє встановлювати весь діапазон BOX, від розміру 25 до розміру 150, у позиції V5 і V6 без необхідності додаткового втручання.



Форма корпусу була розроблена для оптимізації зливу води під час омивання.



Нова запатентована серія черв'ячних редукторів "BOX" виготовляється з алюмінієвим литим корпусом від розміру 25 до 90 і чавунним від розміру 110.

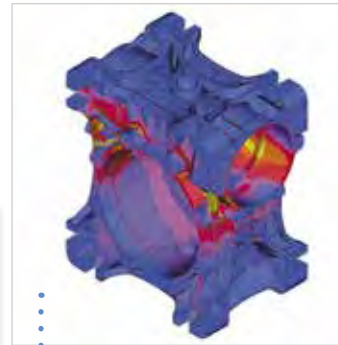
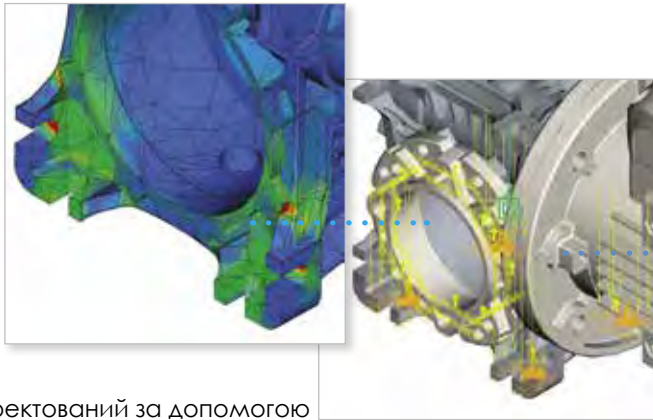

Корпус був спроектований за допомогою параметричного тривимірного CAD SW, підкріпленого програмами аналізу теплової розсіювальної здатності та структурного опору/деформації під дією робочих навантажень.



Монтажні позиції V6 або V7 Також допускаються на всіх серіях BOX завдяки застосуванню підшипників 2RS з автоматичним мастилом на вихідній шестірні. Насамкінець, вся серія BOX може бути змонтована в будь-якому положенні без необхідності уточнення в замовленні.

ТЕХНІЧНІ ХАРАКТЕРИСТИКИ

ЗАРЕЄСТРОВАННИЙ ДИЗАЙН

Змащування забезпечується синтетичною олією з тривалим терміном служби до розміру VOX90 та мінеральною олією з розміру VOX110.

Редуктор оснащений повним набором пробок для наповнення, пробка рівня та сапун, що дозволяє використовувати його у всіх монтажних положеннях та полегшує керування запасами.

Для підвищення ефективності та терміну служби корпус черв'ячного редуктора піддається гартуванню та зміцненню, а зубці шліфуються для отримання дуже низької жорсткості.

Корпус черв'ячного редуктора виготовлений із спеціального бронзового сплаву ZCuSn12.

Ступиця зубців виготовлена із сфероїдального чавуну замість стандартного сірого чавуну, що також ідеально підходить для більш важких завдань.

Шар епоксидної фарби зводить нанівель негативний вплив пористості алюмінію та запобігає окисленню.

Кріпильні поверхні фрезеруються для досягнення ідеальної площинності при складанні.



Виготовляється з алюмінію від VOX25 до VOX90 та з чавуну від розміру VOX110 до VOX150



Дві пластикові кришки на виході, у стандартній комплектації, захищають VOX при транспортуванні та зберіганні, а також оберігають користувача від випадкового контакту з рухомими частинами.



ЕФЕКТИВНІСТЬ

Дуже важливим елементом у черв'ячних редукторах є ККД η , що визначається як відношення між механічною потужністю, яка виходить з повільного валу, і потужністю, що подається на швидкий вал.

$$\eta = \frac{P_{n2}}{P_{n1}}$$

Деякі з причин, що сприяють зниженню цього значення, можна визначити в різних формах тертя ковзання та перекочування.

Фактори, від яких залежить продуктивність:

- кут нахилу гребного гвинта
- матеріал, що використовується для конструкції гребного гвинта
- точність зубів
- обробка поверхні
- мастило
- швидкість ковзання
- вібрація вантажу
- температура

ККД комбінованого редуктора у зборі (ВОХ+ВОХ) – це сума ККД окремих редукторів.

Динамічна ефективність ККД η_d

Це значення ККД після періоду обкатки, після якого стабілізується як динамічний ККД, і температура.

Графік 1 показує, як приклад, час, необхідний для досягнення максимального значення динамічної ефективності.

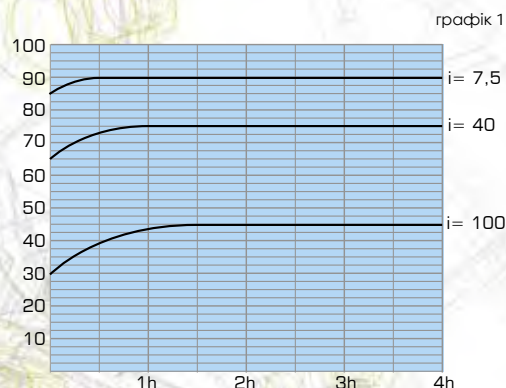

Статична ефективність ККД η_s

Це ефективність при запуску, що особливо важливо при виборі редуктора в областях застосування, які характеризуються переривчастим режимом роботи (наприклад, підйом), в яких ніколи не досягається стійкий стан.

Для таких застосувань необхідно адекватно збільшити потужність двигуна, щоб компенсувати той факт, що $\eta_s < \eta_d$, отже, фактична вихідна потужність нижче за номінальну потужність при запуску.

НЕОБОРОТНІСТЬ

Деякі редуктори ВОХ дозволяють утримувати вантаж у потрібному положенні навіть за відсутності живлення. Ця характеристика, звана необоротністю, зворотно пропорційна ККД редуктора і куту нахилу спіралі і прямо пропорційна коефіцієнту редукції.

Ефективність профілю зубчастої шестерні є найбільш значущим фактором, що визначає загальний ККД редуктора, і значною мірою пов'язана з кутом нахилу спіралі профілю.

Тому черв'ячний редуктор вважається глобально необоротним, якщо кут нахилу спіралі менший від кута тертя.

Для того щоб вибрати найбільш відповідне рішення, що відповідає вимогам конкретного завдання, необхідно розглянути різницю між статичною та динамічною необоротністю.

Статична необоротність

Редуктор має погану статичну оборотність, коли він може приводитись в рух повільним валом тільки при дуже високих крутних моментах та/або вібраціях навантаження.

Статична необоротність зворотно пропорційна статичному ККД. Теоретично:

$\eta_s < 50\%$	статична необоротність
$50\% < \eta_s < 55\%$	низька стат. необоротність
$\eta_s \geq 55\%$	добра стат. необоротність

Динамічна необоротність

Це найважливіша умова. Це відбувається, якщо обертальний рух повільного валу миттєво припиняється, коли зникають причини, що підтримують обертання гвинта. Динамічна необоротність зворотно пропорційна динамічній ефективності. Теоретично:

$\eta_d < 40\%$	повна дин. необоротність
$40\% < \eta_d < 50\%$	хороша дин. необоротність
$50\% < \eta_d < 60\%$	невизначена дин. оборот.
$\eta_d \geq 60\%$	хороша дин. оборотність

У таблиці 1 аналізуються випадки необоротності як функції гребного гвинта з неминучим наближенням

Зверніть увагу: повна необоротність редуктора може бути досягнута за рахунок використання гальмівних двигунів Delphi серії AT. Покладатися повністю на теоретичну необоротність редуктора може бути небезпечним у тих випадках, коли вона є обов'язковим фактором безпеки застосування.

ДАНИ ЗАЧЕПЛЕННЯ

розмір	i	7,5	10	15	20	25	30	40	50	60	80	100
BOX 025	Z ₁	3	3	2	2		1	1	1	1		
	Z ₂	24	30	30	38		30	38	47	60		
	β	16° 41' 57"	16° 41' 57"	11° 18' 36"	9° 27' 44"		5° 42' 38"	4° 45' 49"	3° 41' 29"	2° 27' 15"		
	m _x	1,5	1,25	1,25	1		1,25	1	0,8	0,6		
	η _d (1400)	85,90%	83,20%	78,00%	75,90%		65,30%	62,50%	54,80%	53,80%		
BOX 030	Z ₁	4	3	2	2	2	2	1	1	1	1	
	Z ₂	30	30	30	40	50	30	40	50	60	80	
	β	18° 48' 58"	14° 20' 8"	9° 40' 7"	7° 42' 13"	5° 42' 38"	4° 52' 9"	3° 52' 10"	3° 15' 37"	2° 13' 37"	2° 6' 36"	
	m _x	1,44	1,44	1,44	1,10	1,75	1,44	1,10	0,90	0,70	0,56	
	η _d (1400)	82,00%	80,70%	72,60%	72,00%	68,00%	62,00%	55,00%	52,00%	46,00%	40,00%	
BOX 040	Z ₁	4	3	2	2	2	1	1	1	1	1	1
	Z ₂	30	30	30	40	50	30	40	50	60	80	100
	β	24° 28' 25"	18° 50' 51"	12° 49' 17"	10° 29' 51"	8° 45' 5"	6° 29' 31"	5° 17' 36"	4° 24' 5"	3° 47' 4"	2° 56' 9"	2° 28' 53"
	m _x	2	1,5	2	1,5	2,5	2	1,5	1,25	1	0,75	0,65
	η _d (1400)	87,30%	85,30%	81,00%	78,00%	75,00%	69,70%	65,00%	62,00%	56,00%	50,00%	0,485
BOX 050	Z ₁	4	3	2	2	2	1	1	1	1	1	1
	Z ₂	30	30	30	40	50	30	40	50	60	80	100
	β	23° 57' 45"	18° 26' 6"	12° 31' 43"	10° 18' 17"	8° 35' 51"	6° 20' 25"	5° 11' 40"	4° 24' 5"	3° 41' 53"	2° 51' 45"	2° 17' 26"
	m _x	2,5	2	2,5	2	1,5	2,5	2	1,5	1,25	1	0,75
	η _d (1400)	89,00%	87,50%	81,80%	80,20%	75,20%	70,60%	68,30%	61,30%	57,90%	52,80%	46,00%
BOX 063	Z ₁	4	3	2	2	2	1	1	1	1	1	1
	Z ₂	30	30	30	40	50	30	40	50	60	80	100
	β	25° 50' 36"	19° 57' 51"	13° 36' 49"	10° 53' 8"	8° 44' 46"	6° 30' 20"	5° 29' 32"	4° 23' 55"	3° 56' 43"	3° 5' 17"	2° 26' 1"
	m _x	3	2,5	3	2,5	2	3	2,5	2	1,75	1,25	1
	η _d (1400)	89,10%	88,60%	82,40%	81,80%	79,70%	73,00%	70,60%	67,50%	64,50%	57,90%	51,10%
BOX 075	Z ₁	4	3	2	2	2	1	1	1	1	1	1
	Z ₂	30	30	30	40	50	30	40	50	60	80	100
	β	26° 38' 16"	20° 36' 57"	14° 4' 5"	11° 18' 36"	10° 18' 18"	7° 8' 51"	5° 42' 38"	5° 11' 40"	4° 20' 31"	3° 24' 42"	2° 51' 45"
	m _x	4	3	3,75	3	2,5	3,75	3	2,5	2	1,5	1,25
	η _d (1400)	91,00%	89,60%	85,20%	83,50%	81,90%	75,80%	73,80%	70,70%	65,50%	59,00%	56,50%
BOX 090	Z ₁	4	3	2	2	2	1	1	1	1	1	1
	Z ₂	30	30	30	40	50	30	40	50	60	80	100
	β	29° 11' 11"	22° 43' 48"	15° 36' 15"	13° 1' 15"	11° 18' 36"	7° 56' 58"	6° 35' 44"	5° 42' 38"	4° 45' 49"	3° 52' 55"	3° 7' 20"
	m _x	4,5	3,5	5	3,5	3	5	3,5	3	2,5	1,75	1,5
	η _d (1400)	91,30%	89,90%	88,20%	84,10%	83,50%	80,80%	74,00%	73,10%	69,60%	61,40%	59,00%
BOX 110	Z ₁	4	3	2	2	2	1	1	1	1	1	1
	Z ₂	30	30	30	40	50	30	40	50	60	80	100
	β	28° 14' 32"	21° 56' 32"	15° 1' 59"	14° 48' 14"	12° 59' 41"	7° 38' 54"	7° 31' 39"	6° 34' 55"	5° 48' 8"	4° 27' 28"	3° 52' 55"
	m _x	6	4,5	6	4,5	3,5	6	4,5	3,5	3	2,25	1,85
	η _d (1400)	92,40%	91,20%	88,40%	86,10%	83,80%	81,00%	77,20%	73,50%	72,00%	66,00%	63,00%
BOX 130	Z ₁	4	3	2	2	2	1	1	1	1	1	1
	Z ₂	30	30	30	40	50	30	40	50	60	80	100
	β	29° 14' 56"	22° 46' 57"	15° 38' 32"	13° 47' 27"	11° 53' 34"	7° 58' 11"	6° 59' 48"	6° 0' 40"	5° 16' 6"	4° 23' 55"	3° 34' 35"
	m _x	7	7	7	5,4	4,37	7	5,4	4,37	3,67	2,75	2,75
	η _d (1400)	90,00%	86,00%	84,00%	83,00%	81,00%	79,00%	75,00%	72,00%	70,00%	65,00%	62,00%
BOX 150	Z ₁	6	4	3	2	2	1	1	1	1	1	1
	Z ₂	45	40	45	40	50	60	40	50	60	80	100
	β	32° 54' 19"	25° 29' 51"	17° 55' 41"	13° 24' 45"	11° 18' 36"	9° 55' 34"	6° 47' 58"	5° 42' 38"	5° 0' 2"	4° 9' 35"	3° 37' 43"
	m _x	5,5	6,2	5,5	6,2	5	4,2	6,2	5	4,2	3,2	2,6
	η _d (1400)	90,00%	86,00%	84,00%	83,00%	81,00%	79,00%	75,00%	72,00%	70,00%	65,00%	62,00%



- Z₁ к-сть пусків гвинта
- Z₂ к-сть зубців черв'ячного колеса = Z₁ · i
- β кут нахилу спіралі
- m_x нормальний модуль
- η_d(1400) динамічний ККД при n₁=1400об/хв
- η_s статичний ККД

таб. 1

	необоротність	
	динамічна	статична
β > 20°	повна оборотність	
10° < β < 20°	висока динамічна оборотність	майже повна оборотність, швидке повернення
8° < β < 10°	висока дин. оборотність, низька дин. необоротність	швидке повернення
5° < β < 8°	низька оборотність, але легкий у разі вібрацій	хороша оборотність та погане самоблокування
3° < β < 5°	низька дин. оборотність, хороша дин. необоротність	дуже низька оборотність та хороша необоротність
1° < β < 3°	повна необоротність	

ЗМАЩУВАННЯ

Редуктори BOX від розміру 25 до розміру 90 постачаються з довговічним синтетичним маслом і не вимагають технічного обслуговування.

Редуктори BOX110, BOX130 та BOX150 постачаються з мінеральним мастилом.

Використання масла, а не консистентного мастила забезпечує значне поліпшення умов застосування і, перш за все, підвищує ефективність та продуктивність в умовах змащування пограничного шару або при дуже уривчастому застосуванні. Крім того, масло забезпечує ширший діапазон високих та низьких температур. При використанні синтетичного масла температурна межа визначається не робочими характеристиками мастильного матеріалу, а властивостями матеріалу, та теплового розширення алюмінію.

	BOX025	BOX030	BOX040	BOX050	BOX063	BOX075	BOX090	BOX110	BOX130	BOX150	STADIO-63	STADIO-71	STADIO-80	STADIO-90			
	синтетичне масло							мінеральне масло			синтетичне масло						
Т°С	-25°С ÷ +50°С							-5°С ÷ +40°С			-25°С ÷ +50°С						
ISO VG...	ISO VG320							ISO VG460			ISO VG320						
тип масла	AGIP							TELIUM VSF320			BLASIA 460			TELIUM VSF320			
	SHELL							OMALA S4 320			OMALA OIL460			OMALA S4 320			
	MOBIL							GLYGOYLE 320			MOBILGEAR 634			GLYGOYLE 320			
	CASTROL							ALPHASYN PG320			ALPHA MAX 460			ALPHASYN PG320			
	BP							ENERGOL SG-XP320			ENERGOL GR-XP460			ENERGOL SG-XP320			
к-сть масла (л)	B3	0,02	0,04	0,08	0,15	0,30	0,55	1,00	3	4,5	6,5	0,16	0,25	0,28			
	B6, B7 B8, V5, V6								2,2	3,3	5,1						
технічне обслуговування	постачаються Motive вже з мастилом							поставляються компанією Motive вже з мастилом для позиції B3			поставляються Motive вже з мастилом						
	змащування на весь термін служби							перша заміна масла після 400 годин роботи, потім кожні 4000 годин			змащування на весь термін служби						

таб. 3

Всі пристрої постачаються у стандартній комплектації з пробками для заповнення, зливу та контролю рівня. На додаток, редуктори від розміру BOX063 до BOX150

комплектуються сапуном. Перед введенням в експлуатацію необхідно зняти заглушку, розташовану зверху редуктора, залежно від монтажної позиції, і замінити її на сапун. Ця операція є обов'язковою для BOX110, BOX130 і BOX150.

встановлювати B6 або B7.

Зрештою, серія BOX може бути встановлена у будь-якому положенні, без особливих вказівок при замовленні.

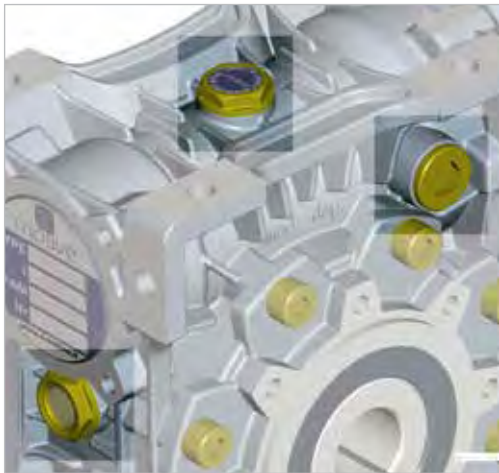

Комбінація на швидкому валу 2 конічних роликів підшипників (встановлених від BOX075 для досягнення високої стійкості до осевих навантажень) з двома масленками (встановлених від розміру 75 для забезпечення гарного змащування навіть підшипника, не змочуваного маслом) або, як альтернатива, спеціальних екранів RS на конічних підшипниках дозволяє встановлювати весь асортимент, від розміру 25 до розміру 150, в положенні V5 і V6, без будь-яких змін в редукторі.

Два екрановані підшипники на повільному валу також дозволяють стандартно



МОНТАЖНІ ПОЛОЖЕННЯ

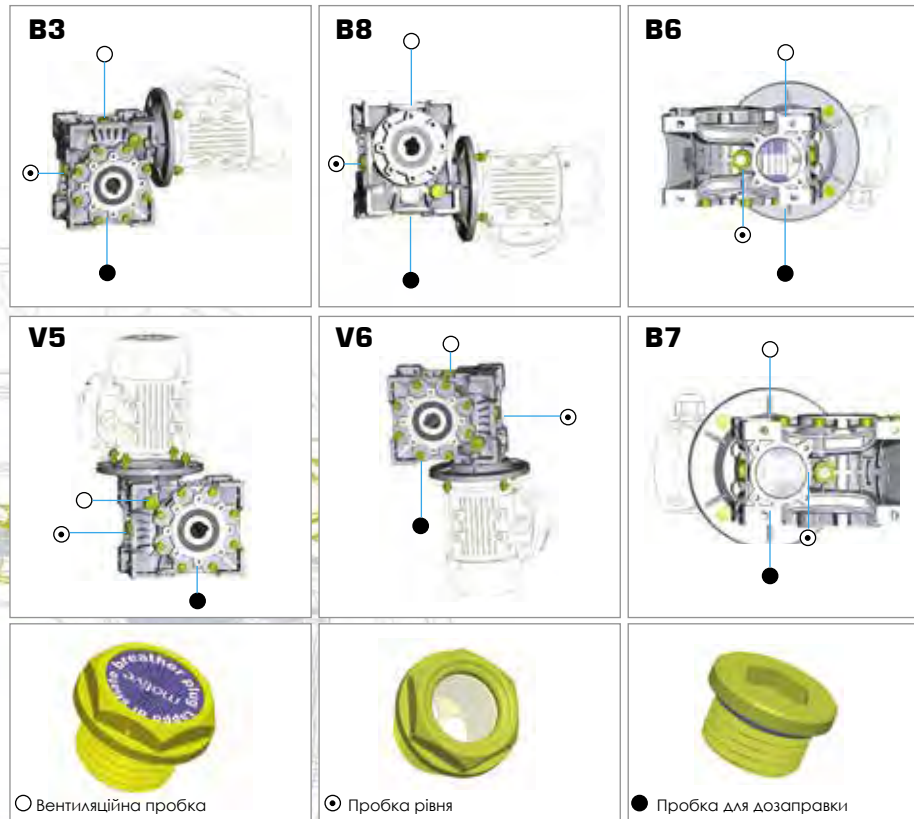

Як і всі двигуни та редуктори виробництва Motive, вся лінійка STADIO може бути встановлена в будь-якому положенні без додаткового уточнення в замовленні.

Номінальний вихідний крутний момент

M_{n2} [Nm]

Вихідний крутний момент передається при одноманітному навантаженні і відноситься до вхідної швидкості n_1 і відповідної вихідної швидкості n_2 .

Вихідний крутний момент розраховується за формулою:

$$M_{n2} = \frac{P_{n1} [kW] \cdot 9550}{n_2} \cdot \eta_d$$

Потрібний крутного моменту M_{r2} [Nm]

Крутний момент, розраховують виходячи із вимог застосування. Він має бути $\leq M_{n2}$ обраного редуктора ВОХ.

Вхідна потужність P_{n1} [kW]

Це значення потужності двигуна, прикладеної до вхідного валу і відповідної певної вхідної швидкості n_1 , коефіцієнт обслуговування $f_s = 1$ і робочого режиму S_1 . Необхідні габарити двигуна можна вичислити за формулою:

$$P_{n1} [kW] = \frac{M_{r2} \cdot n_2}{9550 \cdot \eta_d}$$

Оскільки розраховане таким чином значення не може реально відповідати вхідній потужності, доступній в стандартизованих ІЕС двигунах, необхідно вибрати серед доступних вхідних потужностей ту, яка початково вища, порівнявши це в каталозі двигунів.

Передатне число i

Це співвідношення між вхідною швидкістю n_1 та вихідною швидкістю n_2 .

$$i = \frac{n_1}{n_2}$$

В редукторах ВОХ із передступінню (ВОХ +STADIO) загальний коефіцієнт визначається коефіцієнтом передступені РС, помноженим на коефіцієнт редуктора ВОХ. У комбінованих редукторах ВОХ (ВОХ +ВОХ) загальний коефіцієнт ϵ результатом множення коефіцієнтів двох окремих редукторів, що становлять комбінований блок.

Вхідна швидкість n_1 [об/хв]

Це швидкість, з якою працює редуктор ВОХ.

Вихідна швидкість n_2 [об/хв]

Це швидкість обертання вихідного валу.

Коефіцієнт обслуговування f_s

Це параметр, що переводить у числове значення важкість роботи, яку має виконати редуктор, з урахуванням таких факторів:

- Щоденний робочий час h/d
- Класифікацію навантаження (див. таблицю 2), момент інерції мас
- Кількість пусків за годину s/h
- Наявність гальмівних двигунів, для яких необхідно помножити на 1,12 значення коефіцієнта обслуговування, яке введено за графою 2.
- Значення застосування з точки зору безпеки, наприклад, підйом деталей
- якщо обертання відбувається в двох напрямках, то f_{sr} збільшується на 25%.

На графіку 2 коефіцієнт обслуговування f_{sr} , необхідний для певного застосування, може бути отриманий після вибору відповідної колонки "щоденних робочих годин" (h/d) шляхом взаємозалежності кількості пусків на годину (s/h) і однієї з кривих a, b або c. Криві a, b та c пов'язані з класифікацією навантаження, описаної в таблиці 2.

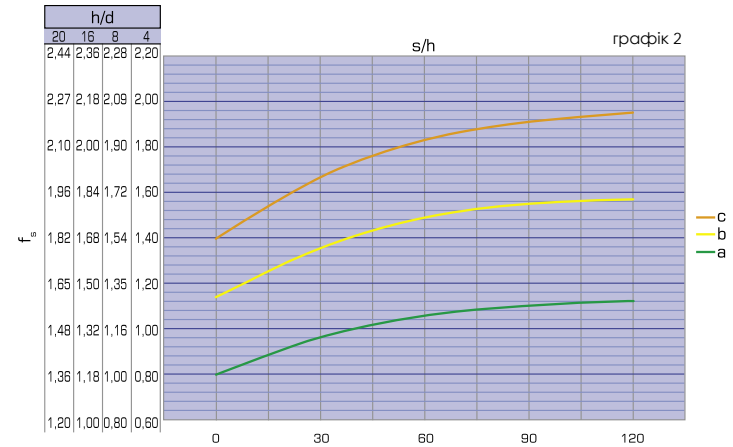

таб. 2

класифікація навантаження		вид застосування
c	нерівномірна робота, великі навантаження, прискорення великих мас	конвеєри із сильними ривками; компресори, що чергуються, насоси з 1 або більше циліндрами; машини для виробництва цегли, плитки та глини; тістомісильні машини; фрезерні машини; підйомні лебідки з ковшами; печі для тління; важкі вентилятори для гірничих робіт; міксери для важких матеріалів; верстати; стругальні верстати; пили, що чергуються; ножиці; гальувальні бочки; вібромашини; подрібнювачі; поворотні платформи.
	b	пуск із помірними навантаженнями, нерівномірні умови експлуатації, прискорення середніх мас
a	легкий пуск, плавна робота, прискорення малих мас	вентилятори; гвинтові конвеєри для легких матеріалів; відцентрові насоси; роторні шестерні насоси; стрічкові конвеєри для легких матеріалів; елеватори; електрогенератори; маш. для розливу; прядильні машини; доп. засоби керування верстатами, розливні машини; невеликі мішалки тощо.

Якщо після вибору відповідних M_{r2} і n_2 в наступних таблицях продуктивності ви не знайдете одиницю ВОХ коефіцієнт обслуговування f_s якої $\epsilon \geq$ від необхідного f_{sr} , оберіть іншу одиницю ВОХ у якому $M_{n2} > M_{r2}$.

Фактично, щоб f_{sr} був задовільним, ви можете обрати іншу одиницю ВОХ вихідний крутний момент якого $\geq M_{c2}$ вихідного крутного моменту, де:
 $M_{c2} = M_{r2} \cdot f_{sr}$

Примітка: Це правило дійсне лише в тому випадку, якщо обрана нова одиниця ВОХ має коефіцієнт обслуговування $f_s \geq 1$ у таблицях продуктивності.

З іншого боку, значення f_s у таблицях ефективності відноситься до випадку, коли ефективний крутний момент, затребуваний додатком M_{r2} повністю збігається з тим, що у каталозі M_{n2} . Якщо крутний момент, зазначений у таблиці продуктивності, вищий за необхідний, то пропонований коефіцієнт обслуговування може бути збільшений за формулою:

$$f_{s \text{ real}} = \frac{f_s \text{ в таблиці} \cdot M_{n2} \text{ в таблиці}}{M_{r2}}$$

Значення, розраховане таким способом, повинне бути $\geq f_{sr}$

Підберіть те, що вам потрібно за допомогою цього автоматичного консультанта, і отримайте файли CAD і аркуші даних.

Конфігуратор Motive дозволяє обрати форми продукції Motive, комбінувати їх за вашим бажанням, та зрештою, завантажити CAD 2D-креслення / 3D-моделі, та технічні специфікації у PDF.

Пошук по продуктивності.

Якщо ви не впевнені в найкращій комбінації продуктів, яку слід вибрати для ваших потреб, ви можете ввести свої побажання, як-от крутний момент на виході, швидкість на виході, використання, тощо, і конфігуратор буде діяти як консультант. Він надасть вам перелік придатних конфігурацій продукту; потім ви можете завантажити PDF-файл технічної специфікації із даними про продуктивність та габаритне креслення з розмірами для кожної конфігурації, а також 2D-креслення та 3D-моделі.

Пошук за продукцією.

Використовується, якщо ви вже знаєте потрібну конфігурацію продукту, і ви просто хочете швидше отримати технічну специфікацію PDF з даними про продуктивність габаритне креслення, та 2D-креслення і 3D-модель.





вільний доступ без авторизації
<http://www.motive.it/configuratore.php>



ТАБЛИЦЯ ПРОДУКТИВНОСТІ ВОХ

P ₁	n ₂ [об/хв]	M ₂ [НМ]	f _s	i		
					ВОХ040	ВОХ050
0,37 кВт	373,3	8,3	3,3	7,5	ВОХ040	71А-2
	280,0	10,8	2,6	10		71А-2
	186,7	15,3	1,9	15		71А-2
	186,7	16,5	2,4	7,5		71В-4
	140,0	21,5	1,9	10		71В-4
	140,0	19,3	1,4	20		71А-2
	112,0	23,3	1,1	25		71А-2
	93,3	30,7	1,3	15		71В-4
	70,0	38,6	1,0	20		71В-4
	56,0	46,6	0,8	25		71В-4
	46,7	52,8	0,8	30	71В-4	
	140,0	22,1	3,3	10	71В-4	
	112,0	23,7	2,0	25	71А-2	
	120,0	26,2	3,3	7,5	80А-6	
	93,3	31,0	2,4	15	71В-4	
	90,0	34,4	2,5	10	80А-6	
	70,0	40,5	1,8	20	71В-4	
	60,0	48,2	1,8	15	80А-6	
	56,0	47,4	1,5	25	71В-4	
	46,7	53,5	1,5	30	71В-4	
	45,0	63,0	1,3	20	80А-6	
	35,0	69,0	1,1	40	71В-4	
	36,0	71,2	1,0	25	80А-6	
	30,0	83,2	1,1	30	80А-6	
	28,0	77,4	0,9	50	71В-4	
	45,0	64,2	2,4	20	80А-6	
	35,0	71,3	2,1	40	71В-4	
	36,0	78,2	1,9	25	80А-6	
	30,0	85,2	2,1	30	80А-6	
	28,0	85,2	1,6	50	71В-4	
	23,3	97,7	1,4	60	71В-4	
	22,5	110,9	1,6	40	80А-6	
	17,5	116,9	1,1	80	71В-4	
	18,0	132,5	1,2	50	80А-6	
	14,0	129,0	0,9	100	71В-4	
	15,0	151,9	1,0	60	80А-6	
	18,0	138,8	1,8	50	80А-6	
	15,0	154,3	1,5	60	80А-6	
	11,3	185,3	1,2	80	80А-6	
	9,0	221,8	1,0	100	80А-6	
	4,7	489,5	1,0	300	71В-4	
	3,5	635,5	0,7	400	71В-4	
	4,7	521,8	1,5	300	71В-4	
	3,5	637,2	1,2	400	71В-4	
	2,8	786,8	0,9	500	71В-4	
	2,3	898,9	0,8	600	71В-4	
	1,9	1061,4	1,3	750	71В-4	
	1,6	1642,5	1,2	900	71В-4	
	1,2	1748,8	0,8	1200	71В-4	
	0,9	1674,0	1,0	1500	71В-4	
	0,8	1698,0	1,0	1800	71В-4	

P ₁	n ₂ [об/хв]	M ₂ [НМ]	f _s	i		
					ВОХ040	ВОХ050
0,55 кВт	373,3	12,3	2,2	7,5	ВОХ040	71В-2
	280,0	16,0	1,8	10		71В-2
	112,0	34,6	0,8	25		71В-2
	186,7	25,0	2,9	7,5		80А-4
	140,0	30,1	1,7	20		71В-2
	140,0	32,8	2,2	10		80А-4
	112,0	35,3	1,4	25		71В-2
	120,0	39,0	2,2	7,5		80В-6
	93,3	46,0	1,6	15		80А-4
	90,0	51,1	1,7	10		80В-6
	70,0	60,2	1,2	20	80А-4	
	60,0	71,6	1,2	15	80В-6	
	56,0	70,5	1,0	25	80А-4	
	46,7	65,2	0,7	60	71В-2	
	46,7	79,5	1,0	30	80А-4	
	45,0	93,6	0,9	20	80В-6	
	70,0	61,4	2,2	20	80А-4	
	60,0	72,1	2,2	15	80В-6	
	56,0	74,8	1,8	25	80А-4	
	46,7	81,4	1,9	30	80А-4	
	45,0	95,5	1,6	20	80В-6	
	35,0	106,0	1,4	40	80А-4	
	36,0	116,3	1,3	25	80В-6	
	30,0	126,6	1,4	30	80В-6	
	28,0	126,6	1,1	50	80А-4	
	23,3	145,2	0,9	60	80А-4	
	22,5	164,8	1,1	40	80В-6	
	35,0	110,8	2,0	40	80А-4	
	30,0	132,7	2,0	30	80В-6	
	28,0	132,6	1,6	50	80А-4	
	23,3	147,4	1,4	60	80А-4	
	22,5	172,3	1,5	40	80В-6	
	17,5	177,1	1,1	80	80А-4	
	18,0	206,3	1,2	50	80В-6	
	15,0	229,4	1,0	60	80В-6	
	17,5	184,3	1,5	80	80А-4	
	18,0	213,3	2,0	50	80В-6	
	14,0	221,4	1,2	100	80А-4	
	15,0	243,7	1,6	60	80В-6	
	11,3	286,7	1,1	80	80В-6	
	9,0	344,3	0,9	100	80В-6	
	17,5	195,1	2,6	80	80А-4	
	14,0	234,9	2,0	100	80А-4	
	11,3	303,5	1,9	80	80В-6	
	9,0	365,3	1,5	100	80В-6	
	4,7	797,7	2,0	300	80А-4	
	3,5	1013,7	1,4	400	80А-4	
	2,8	1198,1	1,1	500	80А-4	
	2,3	1390,5	1,0	600	80А-4	
	1,9	1567,6	0,9	750	80А-4	
	1,2	1705,0	1,0	1200	80А-4	

P ₁	n ₂ [об/хв]	M ₂ [НМ]	f _s	i		
					ВОХ050	ВОХ063
0,75 кВт	373,3	17,1	3,0	7,5	ВОХ050	80А-2
	280,0	22,4	2,4	10		80А-2
	186,7	34,1	2,1	7,5		80В-4
	140,0	44,8	1,6	10		80В-4
	112,0	48,1	1,0	25		80А-2
	93,3	62,8	1,2	15		80В-4
	70,0	82,1	0,9	20		80В-4
	112,0	51,0	1,8	25		80А-2
	120,0	53,2	2,9	7,5		90С-6
	93,3	63,2	2,2	15		80В-4
	90,0	70,5	2,3	10	90С-6	
	70,0	83,7	1,6	20	80В-4	
	60,0	98,4	1,6	15	90С-6	
	56,0	101,9	1,3	25	80В-4	
	46,7	111,0	1,4	30	80В-4	
	45,0	130,2	1,2	20	90С-6	
	35,0	144,5	1,0	40	80В-4	
	36,0	158,6	0,9	25	90С-6	
	30,0	172,6	1,0	30	90С-6	
	60,0	101,7	2,4	15	90С-6	
	56,0	104,8	2,0	25	80В-4	
	46,7	116,3	2,0	30	80В-4	
	45,0	132,9	1,9	20	90С-6	
	35,0	151,0	1,5	40	80В-4	
	36,0	162,9	1,4	25	90С-6	
	30,0	181,0	1,5	30	90С-6	
	28,0	180,9	1,2	50	80В-4	
	23,3	201,1	1,0	60	80В-4	
	22,5	234,9	1,1	40	90С-6	
	30,0	192,9	2,6	30	90С-6	
	28,0	187,0	1,8	50	80В-4	
	23,3	213,6	1,5	60	80В-4	
	22,5	235,6	1,8	40	90С-6	
	17,5	251,3	1,1	80	80В-4	
	18,0	290,9	1,4	50	90С-6	
	14,0	301,8	0,9	100	80В-4	
	15,0	332,3	1,1	60	90С-6	
	17,5	266,0	1,9	80	80В-4	
	14,0	320,3	1,5	100	80В-4	
	15,0	337,1	2,1	60	90С-6	
	11,3	413,8	1,4	80	90С-6	
	9,0	498,2	1,1	100	90С-6	
	4,67	1087,7	1,5	300	80В-4	
	3,50	1378,7	1,1	400	80В-4	
	2,30	1631	1,0	600	80В-4	
	1,90	1804	1,0	750	80В-4	
	1,60	1826	1,0	900	80В-4	

ТАБЛИЦЯ ПРОДУКТИВНОСТІ ВОХ

P ₁	n ₂ [об/хв]	M ₂ [НМ]	f _s	i		
					ВОХ	ВОХ
1,1 кВт	373,3	25,0	2,1	7,5	ВОХ050	80B-2
	280,0	32,8	1,6	10		80B-2
	186,7	46,0	1,2	15		80B-2
	186,7	46,4	2,1	15		80B-2
	186,7	50,1	2,6	7,5		90S-4
	140,0	66,5	2,0	10	90S-4	
	120,0	78,0	2,0	7,5	90L-6	
	112,0	74,8	1,2	25	80B-2	
	93,3	92,7	1,5	15	90S-4	
	90,0	103,4	1,5	10	90L-6	
	70,0	122,8	1,1	20	90S-4	
	60,0	144,3	1,1	15	90L-6	
	56,0	149,5	0,9	25	90S-4	
	46,7	162,8	1,0	30	90S-4	
	45,0	191,0	0,8	20	90L-6	
	112,0	76,8	1,9	25	ВОХ063	80B-2
	93,3	95,9	2,1	15		90S-4
	90,0	104,6	2,3	10		90L-6
	70,0	125,3	1,7	20		90S-4
	60,0	149,2	1,6	15		90L-6
	56,0	153,6	1,3	25	90S-4	
	46,7	170,6	1,3	30	90S-4	
	45,0	194,9	1,3	20	90L-6	
	35,0	221,5	1,0	40	90S-4	
	36,0	239,0	1,0	25	90L-6	
	30,0	265,4	1,0	30	90L-6	
	35,0	222,1	1,6	40	90S-4	
	36,0	243,7	1,6	25	90L-6	
	30,0	282,9	1,8	30	90L-6	
	28,0	274,3	1,3	50	90S-4	
	23,3	313,3	1,0	60	90S-4	
	22,5	345,5	1,2	40	90L-6	
	18,0	426,6	1,0	50	90L-6	
	15,0	430,0	0,8	60	90L-6	
	28,0	275,8	2,3	50	90S-4	
	23,3	317,9	1,9	60	90S-4	
	22,5	360,4	2,3	40	90L-6	
	17,5	390,2	1,3	80	90S-4	
	18,0	429,0	1,8	50	90L-6	
	14,0	469,7	1,0	100	90S-4	
	15,0	494,4	1,4	60	90L-6	
	11,3	607,0	1,0	80	90L-6	
	17,5	390,2	2,1	80	90S-4	
	14,0	465,2	1,5	100	90S-4	
	11,3	607,0	1,4	80	90L-6	
	9,0	723,7	1,1	100	90L-6	
	4,7	1312	1,2	300	90S-4	
	3,5	1519	1,0	400	90S-4	
	2,8	1629	1,0	500	ВОХ063+ВОХ130	90S-4

P ₁	n ₂ [об/хв]	M ₂ [НМ]	f _s	i		
					ВОХ	ВОХ
1,5 кВт	373,3	34,2	2,7	7,5	ВОХ063	90S-2
	280,0	45,3	2,1	10		90S-2
	186,7	68,4	1,9	7,5		90L-4
	140,0	83,7	1,2	20		90S-2
	140,0	90,7	1,5	10		90L-4
	112,0	101,9	0,9	25	90S-2	
	93,3	126,5	1,1	15	90L-4	
	70,0	167,4	0,8	20	90L-4	
	280,0	45,8	3,1	10	90S-2	
	186,7	65,4	2,2	15	90L-4	
	140,0	91,7	2,2	10	90L-4	
	120,0	108,6	2,0	7,5	100LA-6	
	112,0	104,8	1,4	25	90S-2	
	93,3	130,8	1,5	15	90S-4	
	90,0	142,6	1,7	10	100LA-6	
	70,0	170,9	1,3	20	90L-4	
	60,0	203,4	1,2	15	100LA-6	
	56,0	209,5	1,0	25	90L-4	
	46,7	232,7	1,0	30	90L-4	
	90,0	143,1	2,7	10	100LA-6	
	70,0	172,1	2,1	20	90L-4	
	60,0	210,6	2,1	15	100LA-6	
	56,0	213,6	1,6	25	90L-4	
	46,7	248,0	1,7	30	90L-4	
	45,0	267,7	1,5	20	100LA-6	
	35,0	302,9	1,2	40	90L-4	
	36,0	332,3	1,2	25	100LA-6	
	30,0	385,8	1,3	30	100LA-6	
	28,0	374,0	0,9	50	90L-4	
	23,3	427,3	0,8	60	90L-4	
	45,0	274,1	2,7	20	100LA-6	
	35,0	316,0	2,2	40	90L-4	
	36,0	333,5	2,4	25	100LA-6	
	30,0	386,8	2,3	30	100LA-6	
	28,0	376,0	1,7	50	90L-4	
	23,3	433,4	1,4	60	90L-4	
	22,5	491,5	1,7	40	100LA-6	
	17,5	532,1	0,9	80	90L-4	
	18,0	584,9	1,3	50	100LA-6	
	15,0	674,2	1,1	60	100LA-6	
	22,5	477,5	2,3	40	100LA-6	
	18,0	573,0	1,8	50	100LA-6	
	17,5	532,1	1,5	80	90L-4	
	15,0	668,5	1,4	60	100LA-6	
	14,0	634,4	1,1	100	90L-4	
	11,3	827,7	1,1	80	100LA-6	
	4,7	1789,0	1,0	300	ВОХ063+ВОХ130	90L-4

P ₁	n ₂ [об/хв]	M ₂ [НМ]	f _s	i			
					ВОХ	ВОХ	
2,2 кВт	373,3	50,1	1,8	7,5	ВОХ063	90L-2	
	280,0	66,5	1,5	10		90L-2	
	186,7	92,7	1,1	15		90L-2	
	373,3	51,2	2,5	7,5		ВОХ075	90L-2
	280,0	67,2	2,1	10			90L-2
	186,7	95,9	1,5	15	90L-2		
	186,7	102,4	1,8	7,5	100LA-4		
	140,0	125,3	1,3	20	90L-2		
	140,0	134,5	1,5	10	100LA-4		
	112,0	153,6	1,0	25	90L-2		
	93,3	191,8	1,0	15	100LA-4		
	186,7	102,8	2,9	7,5	100LA-4		
	140,0	126,2	2,0	20	90L-2		
	140,0	134,9	2,3	10	100LA-4		
	120,0	159,9	2,2	7,5	112M-6		
	112,0	156,6	1,6	25	90L-2		
	93,3	198,5	1,9	15	100LA-4		
	90,0	209,9	1,8	10	112M-6		
	70,0	252,4	1,4	20	100LA-4		
	60,0	308,8	1,4	15	112M-6		
	56,0	313,3	1,2	25	100LA-4		
	46,7	363,8	1,0	30	100LA-4		
	45,0	392,7	1,0	20	112M-6		
	112,0	157,2	3,1	25	90L-2		
	90,0	212,9	3,5	10	112M-6		
	70,0	258,4	2,5	20	100LA-4		
	60,0	309,5	2,6	15	112M-6		
	56,0	314,4	2,2	25	100LA-4		
	46,7	364,7	2,0	30	100LA-4		
	45,0	402,0	1,9	20	112M-6		
	35,0	463,4	1,5	40	100LA-4		
	36,0	489,1	1,6	25	112M-6		
	30,0	567,3	1,6	30	112M-6		
	28,0	551,5	1,2	50	100LA-4		
	23,3	635,7	1,0	60	100LA-4		
	36,0	472,7	2,2	25	112M-6		
	35,0	450,2	2,2	40	100LA-4		
	30,0	553,3	2,1	30	112M-6		
	28,0	540,3	1,7	50	100LA-4		
	23,3	630,3	1,4	60	100LA-4		
	22,5	700,3	1,6	40	112M-6		
	18,0	840,4	1,2	50	112M-6		
	17,5	780,4	1,0	80	100LA-4		
	15,0	980,5	1,0	60	112M-6		
	28,0	540,3	2,5	50	100LA-4		
	23,3	630,3	1,9	60	100LA-4		
	17,5	780,4	1,4	80	100LA-4		
	14,0	930,4	1,0	100	ВОХ130	100LA-4	

ТАБЛИЦЯ ПРОДУКТИВНОСТІ ВОХ

P ₁	n ₂ [об/хв]	M ₂ [НМ]	f _s	i		
					Model	Code
3 кВт	373,3	69,8	1,9	7,5	BOX075	100L-2
	280,0	91,7	1,6	10		100L-2
	186,7	139,7	1,4	7,5		100LB-4
	140,0	183,4	1,1	10		100LB-4
	93,3	261,5	0,8	15		100LB-4
	373,3	70,1	3,0	7,5		100L-2
	280,0	92,0	2,6	10	100L-2	
	186,7	140,1	2,1	7,5	100LB-4	
	140,0	184,0	1,7	10	100LB-4	
	93,3	270,7	1,4	15	100LB-4	
	70,0	344,2	1,0	20	100LB-4	
	56,0	427,2	0,8	25	100LB-4	
	46,7	496,1	0,9	30	100LB-4	
	120,0	220,6	3,1	7,5	100L-2	
	93,3	271,4	2,5	15	100LB-4	
	90,0	290,3	2,5	10	132S-6	
	70,0	352,4	1,9	20	100LB-4	
	60,0	422,1	1,9	15	132S-6	
	56,0	428,7	1,6	25	100LB-4	
	46,7	497,3	1,5	30	100LB-4	
	45,0	548,2	1,4	20	132S-6	
	35,0	631,9	1,1	40	100LB-4	
	28,0	752,1	0,9	50	100LB-4	
	90,0	273,8	3,4	10	132S-6	
	60,0	401,1	2,6	15	132S-6	
	56,0	414,4	2,2	25	100LB-4	
	46,7	485,0	2,1	30	100LB-4	
	45,0	528,4	1,9	20	132S-6	
	36,0	644,6	1,6	25	132S-6	
	35,0	613,9	1,6	40	100LB-4	
30,0	754,5	1,6	30	132S-6		
28,0	736,7	1,3	50	100LB-4		
23,3	859,5	1,0	60	100LB-4		
22,5	955,0	1,2	40	132S-6		
17,5	1064,1	0,8	80	100LB-4		
28,0	736,7	1,8	50	100LB-4		
23,3	859,5	1,4	60	100LB-4		
17,5	1064,1	1,0	80	100LB-4		
14,0	1268,8	0,8	100	100LB-4		

P ₁	n ₂ [об/хв]	M ₂ [НМ]	f _s	i		
					Model	Code
4 кВт	373,3	93,1	1,4	7,5	BOX075	112M-2
	280,0	122,2	1,2	10		112M-2
	186,7	186,2	1,0	7,5		112M-4
	140,0	244,5	0,8	10		112M-4
	373,3	93,4	2,2	7,5		112M-2
	280,0	122,6	1,9	10		112M-2
	186,7	186,8	1,6	7,5	112M-4	
	140,0	245,3	1,3	10	112M-4	
	93,3	361,0	1,0	15	112M-4	
	70,0	458,9	0,8	20	112M-4	
	140,0	248,8	2,5	10	112M-4	
	120,0	294,1	2,3	7,5	132M-6	
	93,3	361,8	1,9	15	112M-4	
	90,0	387,1	1,9	10	132M-6	
	70,0	469,9	1,4	20	112M-4	
	60,0	562,8	1,4	15	132M-6	
	56,0	571,6	1,2	25	112M-4	
	46,7	663,0	1,1	30	112M-4	
	120,0	286,5	3,1	7,5	132M-6	
	90,0	365,0	2,6	10	132M-6	
	60,0	534,8	2,0	15	132M-6	
	56,0	552,5	1,6	25	112M-4	
	46,7	646,7	1,6	30	112M-4	
	45,0	704,6	1,5	20	132M-6	
	36,0	859,5	1,2	25	132M-6	
	35,0	818,6	1,2	40	112M-4	
	28,0	982,3	1,0	50	112M-4	
	23,3	1146,0	0,8	60	112M-4	
	28,0	982,3	1,4	50	112M-4	
	23,3	1146,0	1,1	60	112M-4	
17,5	1418,9	0,8	80	112M-4		
5,5 кВт	186,7	260,0	2,2	7,5	BOX110	132S-4
	140,0	342,2	1,8	10		132S-4
	93,3	497,5	1,4	15		132S-4
	70,0	646,1	1,0	20		132S-4
	140,0	322,7	2,5	10		132S-4
	93,3	472,7	1,9	15	132S-4	
	70,0	622,8	1,4	20	132S-4	
	56,0	759,7	1,2	25	132S-4	
	46,7	889,2	1,2	30	132S-4	
	35,0	1125,5	0,9	40	132S-4	
	70,0	622,8	2,0	20	132S-4	
	56,0	759,7	1,5	25	132S-4	
	46,7	889,2	1,3	30	132S-4	
	35,0	1125,5	1,3	40	132S-4	
	28,0	1350,6	1,0	50	132S-4	
23,3	1575,8	0,8	60	132S-4		

P ₁	n ₂ [об/хв]	M ₂ [НМ]	f _s	i		
					Model	Code
7,5 кВт	186,7	434,9	1,6	7,5	BOX110	132M-4
	140,0	466,6	1,3	10		132M-4
	93,3	678,4	1,0	15		132M-4
	186,7	345,3	2,1	7,5	BOX130	132M-4
	140,0	440,0	1,8	10		132M-4
	93,3	644,6	1,4	15		132M-4
	70,0	849,3	1,0	20		132M-4
	56,0	1036,0	0,9	25		132M-4
	46,7	1212,5	0,8	30		132M-4
	35,0	1534,8	0,7	40	132M-4	
	70,0	849,3	1,5	20	BOX150	132M-4
	56,0	1036,0	1,1	25		132M-4
	46,7	1212,5	0,9	30		132M-4
	35,0	1534,8	1,0	40	132M-4	
	9,2 кВт	186,7	434,9	1,3	7,5	BOX110
186,7		423,6	1,8	7,5	BOX130	132MB-4
140,0		539,7	1,5	10		132MB-4
93,3		790,7	1,1	15		132MB-4
70,0		1041,8	0,8	20	132MB-4	
56,0		1270,8	0,7	25	132MB-4	
70,0		1041,8	1,2	20	BOX150	132MB-4
56,0		1270,8	0,9	25		132MB-4
46,7		1487,3	0,8	30		132MB-4
35,0	1882,7	0,8	40	132MB-4		
11 кВт	186,7	506,5	2,3	7,5	BOX150	160M-4
	140,0	645,3	1,8	10		160M-4
	93,3	945,5	1,3	15		160M-4
	70,0	1245,6	1,0	20		160M-4
	56,0	1519,5	0,8	25		160M-4
15 кВт	186,7	698,0	1,7	7,5	BOX150	160L-4
	140,0	921,0	1,3	10		160L-4
	93,3	1351,0	0,9	15		160L-4
70,0	1760,0	0,7	20	160L-4		

Особливості конструкції

Конструкція STADIO є модульною і тому може поставлятися як окремий блок для установки на будь-який тип мотор-редуктора (РАМ). Попередня установка будь-якої деталі на вал двигуна не потрібна.

Постачається вже з синтетичним мастилом. Не вимагає обслуговування. Як і всі аналогічні двигуни і редуктори виробництва Motive, вся лінійка STADIO може бути встановлена в будь-якому положенні без додаткових вказівок під час замовлення. Ефективність при номінальній швидкості становить 98%. Пусковий КПД завжди нижче номінального.

Попередньо з'єднаний редуктор не може використовуватися окремо, лише в парі з іншим редуктором.

Шар порошкової фарби усуває негативний вплив пористості алюмінію та захищає від окислення. Для підвищення безпеки, ефективності та довговічності шестерні виготовляються зі сталі 20MnCr5 (UNI7846), загартованої в печі, загартованої (HRC59-63) та ретельно відшліфованої.

Продуктивність

BOX+STADIO		ФОРМУЛА	
передатне число	i	=	BOX i : x STADIO i :
фактор обслуговування	sf	=	BOX sf / 2
швидкість вих.валу	n_2 [rpm]	=	BOX n_2 / STADIO i :
крутний момент вих.валу	M_2 [Nm]	=	BOX M_2 x STADIO i : x 98%
ефективність	hd [%]	=	BOX η_d x 98%

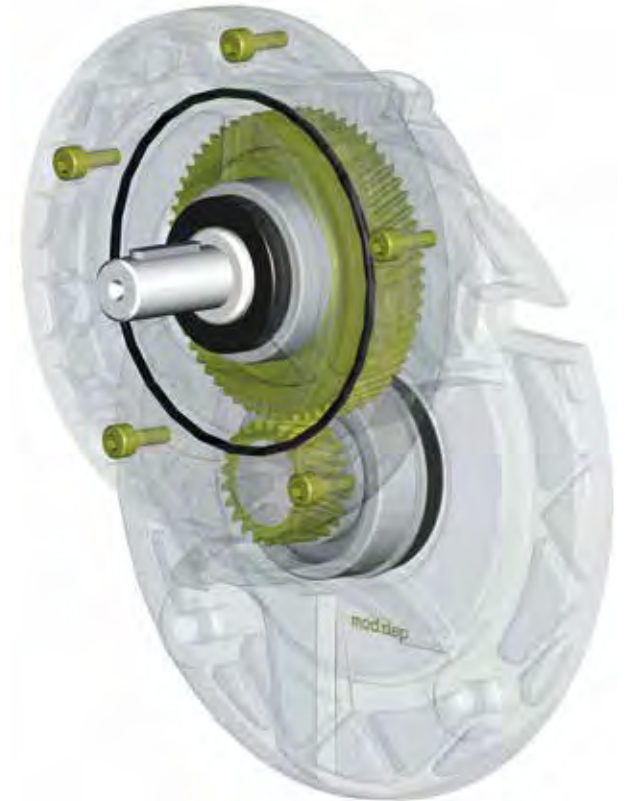
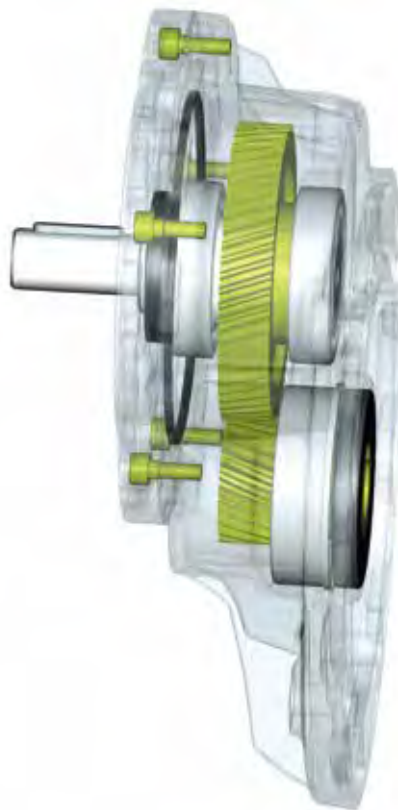

ТАБЛИЦЯ ПРОДУКТИВНОСТІ ВОХ + STADIO

Приклади:

P_1 [кВт]		$i:$	n_2 [об/хв]	M_2 [Нм]	f_s
0,13	ВОХ040 i:50 + STADIO-63 + 63A-4	147	9,6	72	0,8
0,13	ВОХ040 i:40 + STADIO-63 + 63A-4	117	11,9	60	1,0
0,13	ВОХ040 i:30 + STADIO-63 + 63A-4	88	15,9	49	1,3
0,13	ВОХ050 i:80 + STADIO-63 + 63A-4	234	6,0	100	1,0
0,13	ВОХ050 i:60 + STADIO-63 + 63A-4	176	8,0	83	1,2
0,18	ВОХ040 i:30 + STADIO-63 + 63B-4	88	15,9	75	0,9
0,18	ВОХ050 i:60 + STADIO-63 + 63B-4	176	8,0	123	0,8
0,18	ВОХ050 i:50 + STADIO-63 + 63B-4	147	9,6	112	1,0
0,18	ВОХ050 i:40 + STADIO-63 + 63B-4	117	11,9	95	1,2
0,18	ВОХ050 i:80 + STADIO-63 + 63A-2	234	11,9	86	0,8
0,18	ВОХ050 i:60 + STADIO-63 + 63A-2	176	15,9	69	1,1
0,18	ВОХ063 i:100 + STADIO-63 + 63B-4	293	4,8	151	0,8
0,18	ВОХ063 i:80 + STADIO-63 + 63B-4	234	6,0	136	1,0
0,25	ВОХ050 i:30 + STADIO-71 + 71B-6	88	10,2	156	0,9
0,25	ВОХ050 i:40 + STADIO-71 + 71A-4	118	11,9	133	0,9
0,25	ВОХ050 i:40 + STADIO-63 + 63C-4	117	11,9	118	0,9
0,25	ВОХ050 i:30 + STADIO-71 + 71A-4	88	15,9	96	1,1
0,25	ВОХ050 i:30 + STADIO-63 + 63C-4	88	15,9	118	1,1
0,25	ВОХ063 i:60 + STADIO-71 + 71B-6	176	5,1	265	0,8
0,25	ВОХ063 i:80 + STADIO-71 + 71A-4	235	6,0	225	0,8
0,25	ВОХ063 i:50 + STADIO-71 + 71B-6	147	6,1	233	0,9
0,25	ВОХ063 i:60 + STADIO-71 + 71A-4	176	7,9	159	1,0
0,25	ВОХ063 i:60 + STADIO-63 + 63C-4	176	8,0	159	1,0
0,25	ВОХ063 i:50 + STADIO-71 + 71A-4	147	9,5	161	1,2
0,25	ВОХ063 i:50 + STADIO-63 + 63C-4	147	9,6	140	1,3
0,25	ВОХ063 i:40 + STADIO-63 + 63C-4	117	11,9	122	1,5
0,25	ВОХ075 i:100 + STADIO-71 + 71A-4	294	4,8	225	0,9
0,25	ВОХ075 i:80 + STADIO-71 + 71A-4	235	6,0	196	1,1

P_1 [кВт]		$i:$	n_2 [об/хв]	M_2 [Нм]	f_s
0,37	ВОХ050 i:30 + STADIO-71 + 71B-4	88	15,9	158	0,8
0,37	ВОХ063 i:40 + STADIO-80 + 80A-6	120	7,5	300	0,8
0,37	ВОХ063 i:50 + STADIO-71 + 71B-4	147	9,5	207	0,8
0,37	ВОХ063 i:30 + STADIO-80 + 80A-6	90	10,0	241	1,1
0,37	ВОХ063 i:40 + STADIO-71 + 71B-4	118	11,9	181	1,0
0,37	ВОХ075 i:60 + STADIO-80 + 80A-6	180	5,0	423	0,8
0,37	ВОХ075 i:50 + STADIO-80 + 80A-6	150	6,0	370	0,9
0,37	ВОХ075 i:60 + STADIO-71 + 71B-4	176	7,9	248	0,9
0,37	ВОХ075 i:50 + STADIO-71 + 71B-4	147	9,5	218	1,1
0,37	ВОХ090 i:100 + STADIO-71 + 71B-4	294	4,8	362	0,9
0,37	ВОХ090 i:80 + STADIO-71 + 71B-4	235	6,0	314	1,1
0,55	ВОХ063 i:30 + STADIO-80 + 80A-4	90	15,6	244	1,0
0,55	ВОХ063 i:30 + STADIO-71 + 71C-4	88	15,9	214	0,9
0,55	ВОХ075 i:40 + STADIO-80 + 80B-6	120	7,5	467	0,8
0,55	ВОХ075 i:50 + STADIO-80 + 80A-4	150	9,3	332	0,8
0,55	ВОХ075 i:30 + STADIO-80 + 80B-6	90	10,0	376	1,0
0,55	ВОХ075 i:40 + STADIO-80 + 80A-4	120	11,7	284	1,0
0,55	ВОХ075 i:40 + STADIO-71 + 71C-4	118	11,9	277	1,0
0,55	ВОХ090 i:60 + STADIO-80 + 80B-6	180	5,0	659	0,8
0,55	ВОХ090 i:80 + STADIO-80 + 80A-4	240	5,8	556	0,8
0,55	ВОХ090 i:50 + STADIO-80 + 80B-6	150	6,0	582	1,0
0,55	ВОХ090 i:60 + STADIO-71 + 71C-4	176	7,9	389	1,0
0,55	ВОХ090 i:50 + STADIO-71 + 71C-4	147	9,5	347	1,3
0,55	ВОХ090 i:40 + STADIO-71 + 71C-4	118	11,9	290	1,6
0,55	ВОХ110 i:100 + STADIO-80 + 80B-6	300	3,0	994	0,8
0,55	ВОХ110 i:80 + STADIO-80 + 80B-6	240	3,8	864	1,0
0,55	ВОХ110 i:100 + STADIO-80 + 80A-4	300	4,7	597	1,0
0,55	ВОХ110 i:80 + STADIO-80 + 80A-4	240	5,8	591	1,3

P_1 [кВт]		$i:$	n_2 [об/хв]	M_2 [Нм]	f_s
0,75	ВОХ075 i:40 + STADIO-80 + 80B-4	120	11,7	432	0,8
0,75	ВОХ075 i:30 + STADIO-80 + 80B-4	90	15,6	313	1,0
0,75	ВОХ090 i:60 + STADIO-80 + 80B-4	180	7,8	623	0,8
0,75	ВОХ090 i:40 + STADIO-90 + 90S-6	98	9,2	543	0,9
0,75	ВОХ090 i:50 + STADIO-80 + 80B-4	150	9,3	541	0,9
0,75	ВОХ090 i:80 + STADIO-80 + 80A-2	240	11,7	415	0,8
0,75	ВОХ110 i:100 + STADIO-80 + 80B-4	300	4,7	947	0,8
0,75	ВОХ110 i:80 + STADIO-80 + 80B-4	240	5,8	793	0,9
0,75	ВОХ110 i:60 + STADIO-90 + 90S-6	147	6,1	780	1,1
1,1	ВОХ090 i:50 + STADIO-80 + 80C-4	150	9,3	709	0,7
1,1	ВОХ090 i:40 + STADIO-80 + 80C-4	120	11,7	594	0,8
1,1	ВОХ090 i:40 + STADIO-90 + 90S-4	98	14,3	540	0,8
1,1	ВОХ090 i:30 + STADIO-80 + 80C-4	90	15,6	479	1,2
1,1	ВОХ110 i:80 + STADIO-90 + 90S-4	196	7,1	838	0,8
1,1	ВОХ110 i:50 + STADIO-90 + 90L-6	123	7,3	994	0,9
1,1	ВОХ110 i:60 + STADIO-80 + 80C-4	180	7,8	851	0,9
1,1	ВОХ110 i:40 + STADIO-90 + 90L-6	98	9,2	828	1,2
1,1	ВОХ110 i:50 + STADIO-80 + 80C-4	150	9,3	743	1,2
1,1	ВОХ110 i:60 + STADIO-90 + 90S-4	147	9,5	778	1,0
1,1	ВОХ110 i:50 + STADIO-90 + 90S-4	123	11,4	675	1,2
1,1	ВОХ110 i:40 + STADIO-80 + 80C-4	120	11,7	630	1,5
1,1	ВОХ130 i:100 + STADIO-80 + 80C-4	300	4,7	1193	0,8
1,1	ВОХ130 i:100 + STADIO-90 + 90S-4	245	5,6	1134	0,8
1,1	ВОХ130 i:80 + STADIO-80 + 80C-4	240	5,8	1045	0,9
1,1	ВОХ130 i:80 + STADIO-90 + 90S-4	196	7,0	951	1,1
1,1	ВОХ130 i:60 + STADIO-90 + 90S-4	147	9,5	695	1,5
1,1	ВОХ130 i:50 + STADIO-90 + 90S-4	123	11,4	616	1,9
1,1	ВОХ130 i:40 + STADIO-90 + 90S-4	98	14,3	515	2,6
1,5	ВОХ110 i:60 + STADIO-90 + 90L-4	147	9,5	948	0,8
1,5	ВОХ110 i:50 + STADIO-90 + 90L-4	123	11,4	827	1,1
1,5	ВОХ110 i:40 + STADIO-90 + 90L-4	98	14,3	766	1,1
1,5	ВОХ130 i:80 + STADIO-90 + 90L-4	196	7,1	1290	0,8
1,5	ВОХ130 i:60 + STADIO-90 + 90L-4	147	9,5	947	1,1
2,2	ВОХ110 i:40 + STADIO-90 + 90LB-4	98	14,3	1029	0,9
2,2	ВОХ130 i:50 + STADIO-90 + 90LB-4	123	11,4	1232	1,0
2,2	ВОХ130 i:40 + STADIO-90 + 90LB-4	98	14,3	1029	1,2

ТАБЛИЦІ ГАБАРИТІВ



ТАБЛИЦЯ ГАБАРИТІВ

Ввід і комбінації ВОХ

ВОХ розмір	габарит двигуна		Nm	Mm	Pm	Dm	i									
							7,5	10	15	20	25	30	40	50	60	80
ВОХ025	56	B14	50	65	80	9										
	56	B14	50	65	80	9										
ВОХ030	63	B5	95	115	140	11										
	63	B14	60	75	90	11										
ВОХ040	63	B5	95	115	140	11										
	71	B14	60	75	90	14										
ВОХ050	63	B5	95	115	140	11										
	71	B14	60	75	90	14										
ВОХ063	71	B5	110	130	160	14										
	80	B14	70	85	105	19										
ВОХ075	71	B5	110	130	160	14										
	80	B14	70	85	105	19										
ВОХ090	80	B5	130	165	200	19										
	90	B14	80	100	120	24										
ВОХ110	80	B5	130	165	200	19										
	90	B14	80	100	120	24										
ВОХ130	100/112	B5	180	215	250	28										
	132	B14	110	130	160	38										
ВОХ150	90	B5	130	165	200	24										
	100/112	B14	95	115	140	28										
ВОХ090	80	B5	130	165	200	19										
	90	B14	80	100	120	24										
ВОХ090	80	B5	130	165	200	19										
	90	B14	80	100	120	24										
ВОХ110	100/112	B5	180	215	250	28										
	132	B14	110	130	160	38										
ВОХ130	90	B5	130	165	200	24										
	100/112	B14	95	115	140	28										
ВОХ150	100/112	B5	180	215	250	28										
	132	B5	230	265	300	38										
ВОХ150	132	B5	230	265	300	38										
	160	B5	250	300	350	42										

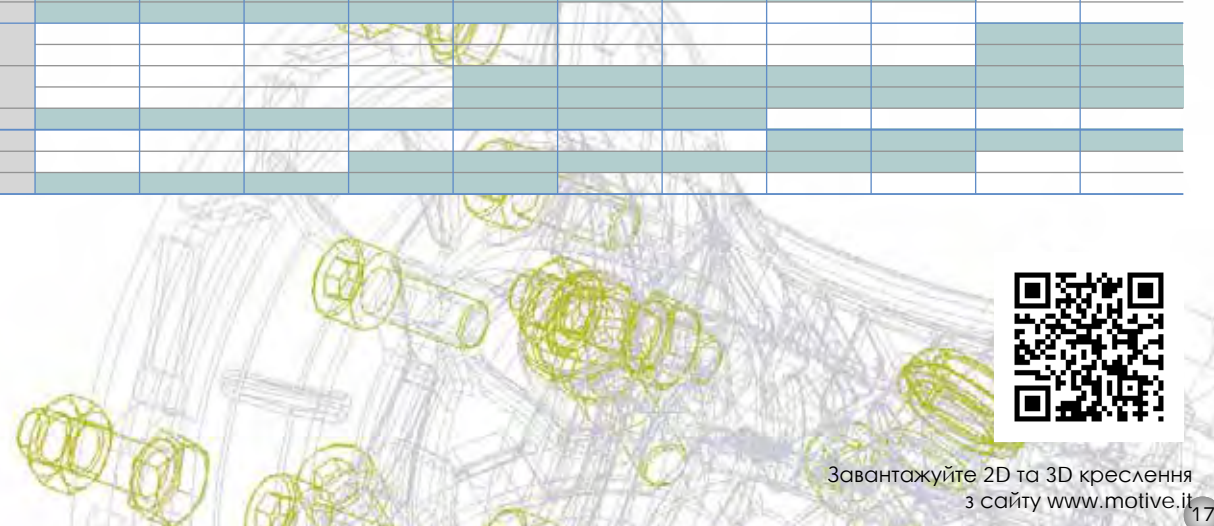
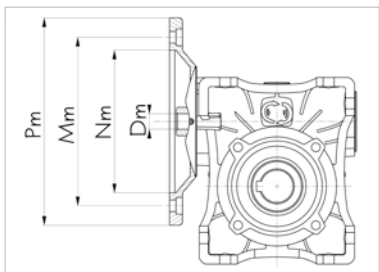

Завантажуйте 2D та 3D креслення з сайту www.motive.it

ТАБЛИЦЯ ГАБАРИТІВ

Комбінації STADIO + BOX

		STADIO-63		STADIO-71		STADIO-80		STADIO-90	
фланець двигуна		63B5		71B5		80/90B5			
P1		140		160		200			
фланець box		71B14		80B14		100B14			
P		105		120		160			
діаметр вихідного валу		D1	D2	D1	D2	D1	D2	D1	D2
		11	14	14	19	19	24	24	28
i		i:2,93	i:2,93	i:2,94	i:2,94	i:3	i:3	i:2,45	i:2,45
BOX040	30								
	40								
	50								
BOX050	30								
	40								
	50								
BOX063	60								
	80								
	30								
	40								
BOX090	50								
	60								
	80								
	100								
BOX090	30								
	40								
	50								
	60								
BOX110	80								
	100								
	40								
	50								
BOX130	60								
	80								
	100								
	40								

Box B14 двигун B5

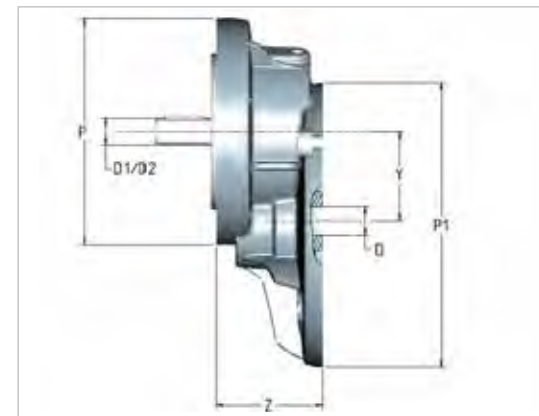

	ВХІД			Вихід					
	флан.двиг.	P1	D	Фланець BOX	P	D1	D2*	Y	Z
STADIO-63	63B5	140	11	71B14	105	11 (IEC63)	14 (IEC71)	43	47
STADIO-71	71B5	160	14	80B14	120	14 (IEC71)	19 (IEC80)	54	55
STADIO-80	80B5	200	19	100B14 (=71B5)	160	19 (IEC80)	24 (IEC90)	66	75
STADIO-90	90B5	200	24	100B14 (=71B5)	160	24 (IEC90)	28 (IEC100)	66	75

*якщо необхідно D2 замість D1, вкажіть у замовленні

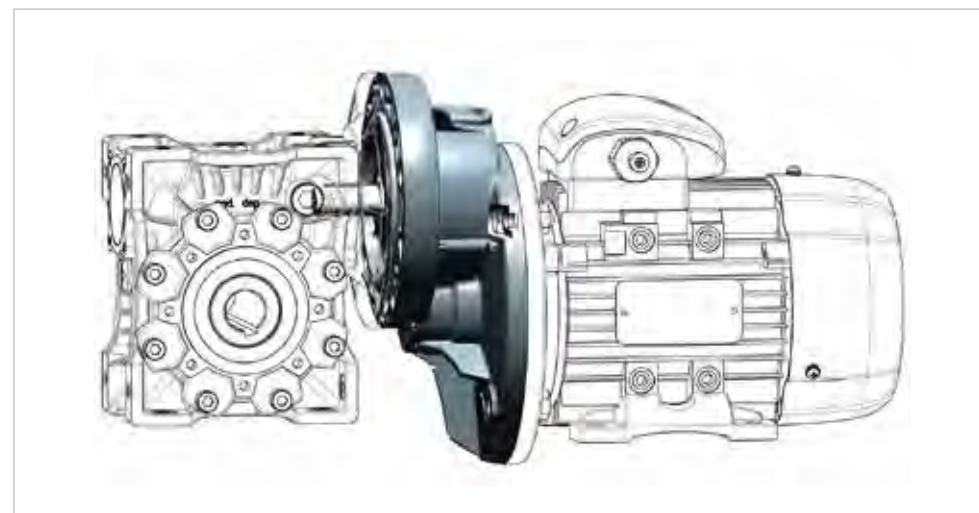

ТАБЛИЦЯ ГАБАРИТІВ

Загальні відомості ВОХ

розмір	A	C	G	H	I	K	KE	L	M	N (h8)	N1	O	P	Q	R	S	V	W	T	G1	D (h7)	вихід		MB/MF						Kg		
																						b	t	B	D1 (j6)	G2	G3	b1	t1		f	
BOX025	45	70	45	35	25	34	Ø6,5 (n°3 passant)	42	55	45 (h9)	22,5	6	-	35,5	48	5	22,5	-	16	50	11	4	12,8	-	-	-	-	-	-	-	-	0,7
BOX030	54	81	55	40	30	44	M6x11 (n°4)	56	65	55	29	6,5	75	44	57	5,5	27	-	20	63	14	5	16,3	20	9	51	45	3	10,5	-	1,2	
BOX040	70	101	70	50	40	60	M6x10 (n°4)	71	75	60	36,5	6,5	87	55	71,5	6,5	35	45°	23	78	18 (19)	6	20,8 (21,8)	23	11	63	53	4	12,5	-	2,7	
BOX050	80	121	80	60	50	70	M8x10 (n°4)	85	85	70	43,5	8,5	100	64	84	7	40	45°	30	92	25 (24)	8	28,3 (27,3)	30	14	77	64	5	16	M6	3,6	
BOX063	100	146	96	72	63	85	M8x14 (n°8)	103	95	80	53	8,5	110	80	102	8	50	45°	40	112	25 (28)	8	28,3 (31,3)	40	19	90	75	6	21,5	M6	7,8	
BOX075	120	173	112,5	86	75	90	M8x14 (n°8)	113	115	95	57	11	140	93	119	10	60	45°	50	120	28 (35)	8 (10)	31,3 (38,3)	50	24	107	90	8	27	M8	9	
BOX090	140	208	129,5	103	90	100	M10x18 (n°8)	130	130	110	67	13	160	102	135	11	70	45°	50	140	35 (38)	10	38,3 (41,3)	50	24	125	108	8	27	M8	13	
BOX110	170	255	162,5	127,5	110	115	M10x18 (n°8)	144	165	130	74	14	200	125	167,5	15	85	45°	60	155	42	12	45,3	60	28	147	135	8	31	M10	38	
BOX130	200	292,5	180	147,5	130	120	M12x21 (n°8)	155	215	180	81	16	250	140	187,5	15,5	100	45°	60	170	45	14	48,8	80	30	165	155	8	33	M10	52	
BOX150	240	340	210	170	150	145	M12x21 (n°8)	185	215	180	96	18	250	180	230	18	120	45°	72,5	200	50	14	53,8	80	35	198	175	10	38	M12	91	

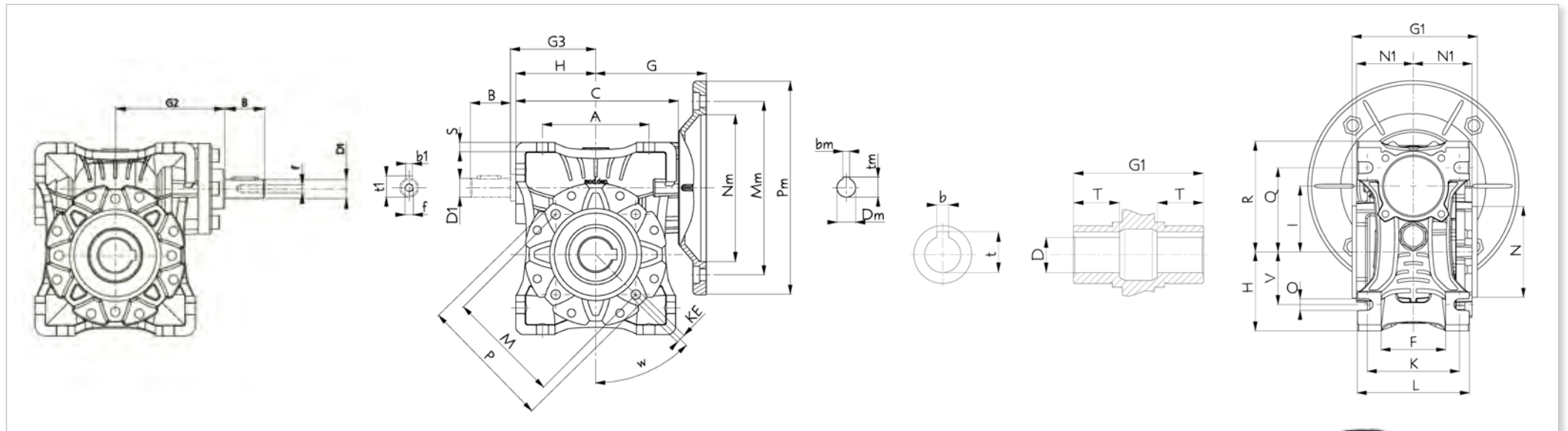

BOX



BOX + MF



BOX + MB

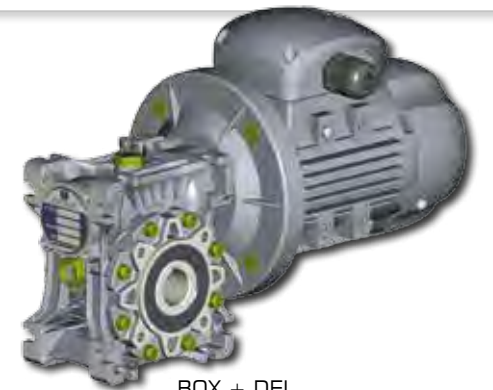

BOX + DEL

ТАБЛИЦЯ ГАБАРИТІВ

F-подібний вихідний фланець

FL-подібний вихідний фланець

розмір	KA	KB	KC	KM	KN (h8)	KO	KP	KQ	KW	KA	KB	KC	KM	KN	KO	KP	KQ	KW
BOX025	45	5	2,5	55	40	6,5 (n°4)	75	70	45°	-	-	-	-	-	-	-	-	-
BOX030	54,5	6	4	68	50	6,5 (n°4)	80	70	45°	-	-	-	-	-	-	-	-	-
BOX040	67	7	4	75	60	9 (n°4)	110	95	45°	97	7	4	75	60	9 (n°4)	110	95	45°
BOX050	90	9	5	85	70	11	125	110	45°	120	9	5	85	70	11 (n°4)	125	110	45°
BOX063	82	10	6	150	115	11	180	142	45°	112	10	6	150	115	11 (n°4)	180	142	45°
BOX075	111	13	6	165	130	14	200	170	45°	-	-	-	-	-	-	-	-	-
BOX090	111	13	6	175	152	14	210	200	45°	-	-	-	-	-	-	-	-	-
BOX110	131	15	6	230	170	14	280	260	22,5°	-	-	-	-	-	-	-	-	-
BOX130	140	15	6	255	180	16	320	290	22,5°	-	-	-	-	-	-	-	-	-
BOX150	155	15	6	255	180	16	320	290	22,5°	-	-	-	-	-	-	-	-	-



BOX + F/FL

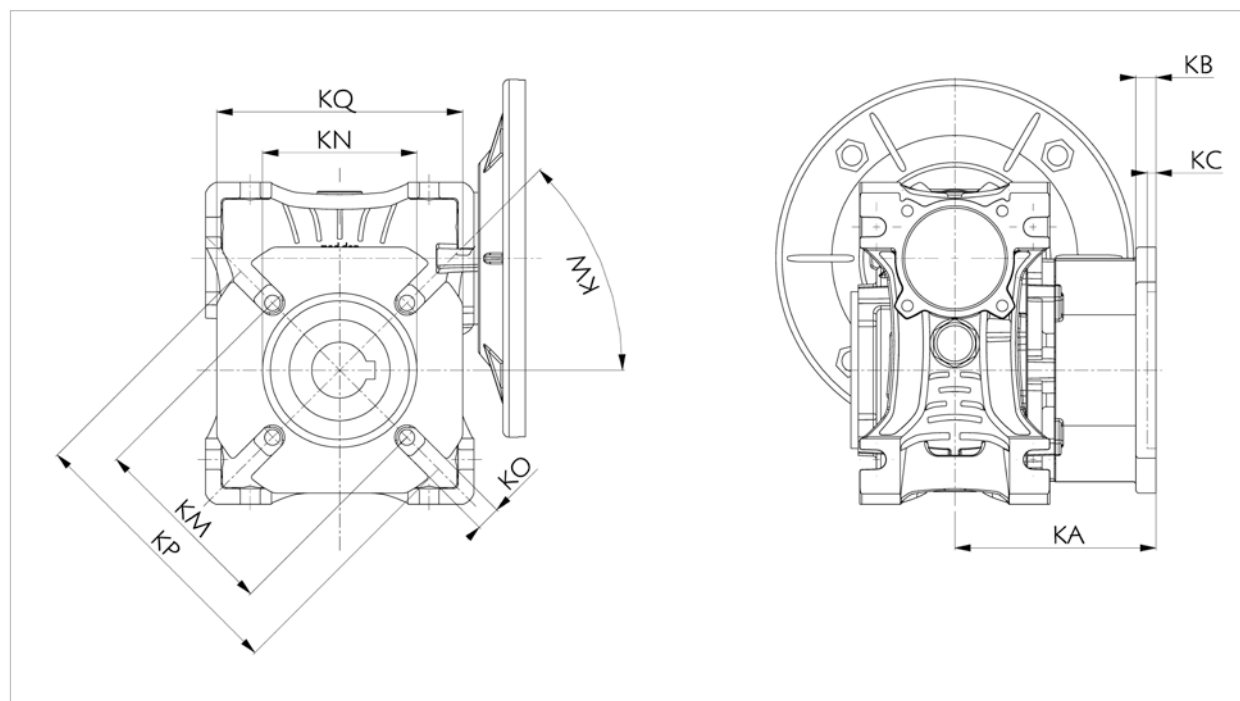

ТАБЛИЦЯ ГАБАРИТІВ

Комплектуючі

Моментний Важіль

розмір	K1	G	KG	KH	R
BOX025	70	14	17,5	8	15
BOX030	85	14	24	8	15
BOX040	100	14	31,5	10	18
BOX050	100	14	38,5	10	18
BOX063	150	14	49	10	18
BOX075	200	25	47,5	20	30
BOX090	200	25	57,5	20	30
BOX110	250	30	62	25	35
BOX130	250	30	69	25	35
BOX150	250	30	84	25	35

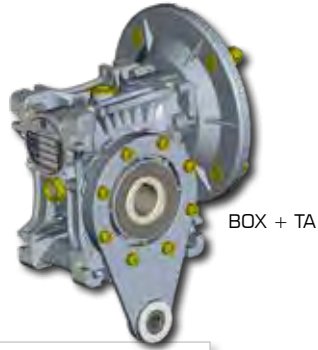

Одинарний і подвійний вихідний вал

розмір	d (h6)	B	B1	G1	H	L1	f	b1	t1
BOX025	11	23	25,5	50	8	101	-	4	12,5
BOX030	14	30	32,5	63	8	128	M6	5	16
BOX040	18	40	43	78	9	164	M6	6	20,5
BOX050	25	50	53,5	92	13	199	M10	8	28
BOX063	25	50	53,5	112	13	219	M10	8	28
BOX075	28	60	63,5	120	15	247	M10	8	31
BOX090	35	80	84	140	15	308	M12	10	38
BOX110	42	80	84,5	155	15	324	M16	12	45
BOX130	45	80	85	170	15	340	M16	14	48,5
BOX150	50	82	87	200	15	374	M16	14	53,5

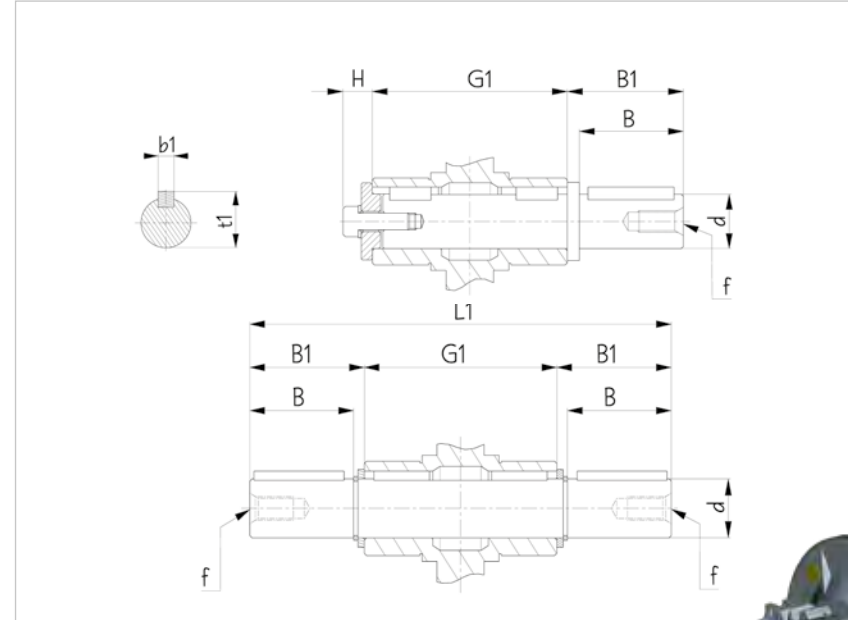
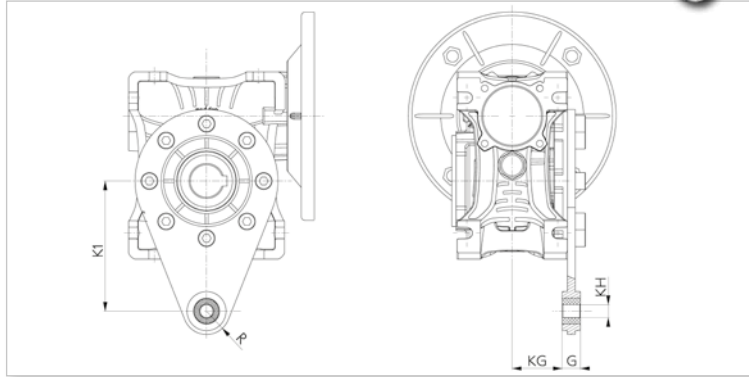

Комбінований

BOX + BOX	K	I1	I2	G4
BOX030+BOX040	120	30	10	198
BOX030+BOX050	130	30	20	218
BOX030+BOX063	145	30	63	245
BOX040+BOX075	164,5	40	35	286
BOX040+BOX090	182,5	40	50	321
BOX050+BOX110	227,5	50	60	397,5
BOX063+BOX130	254,3	63	67	452

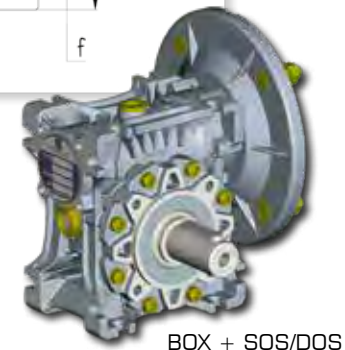
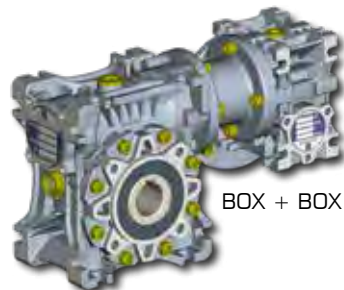
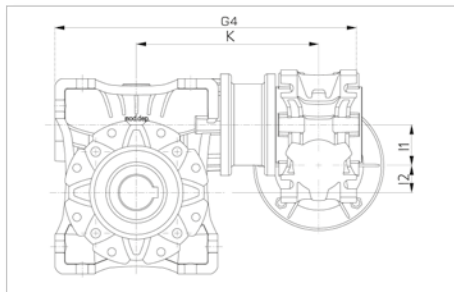

СПИСОК ДЕТАЛЕЙ

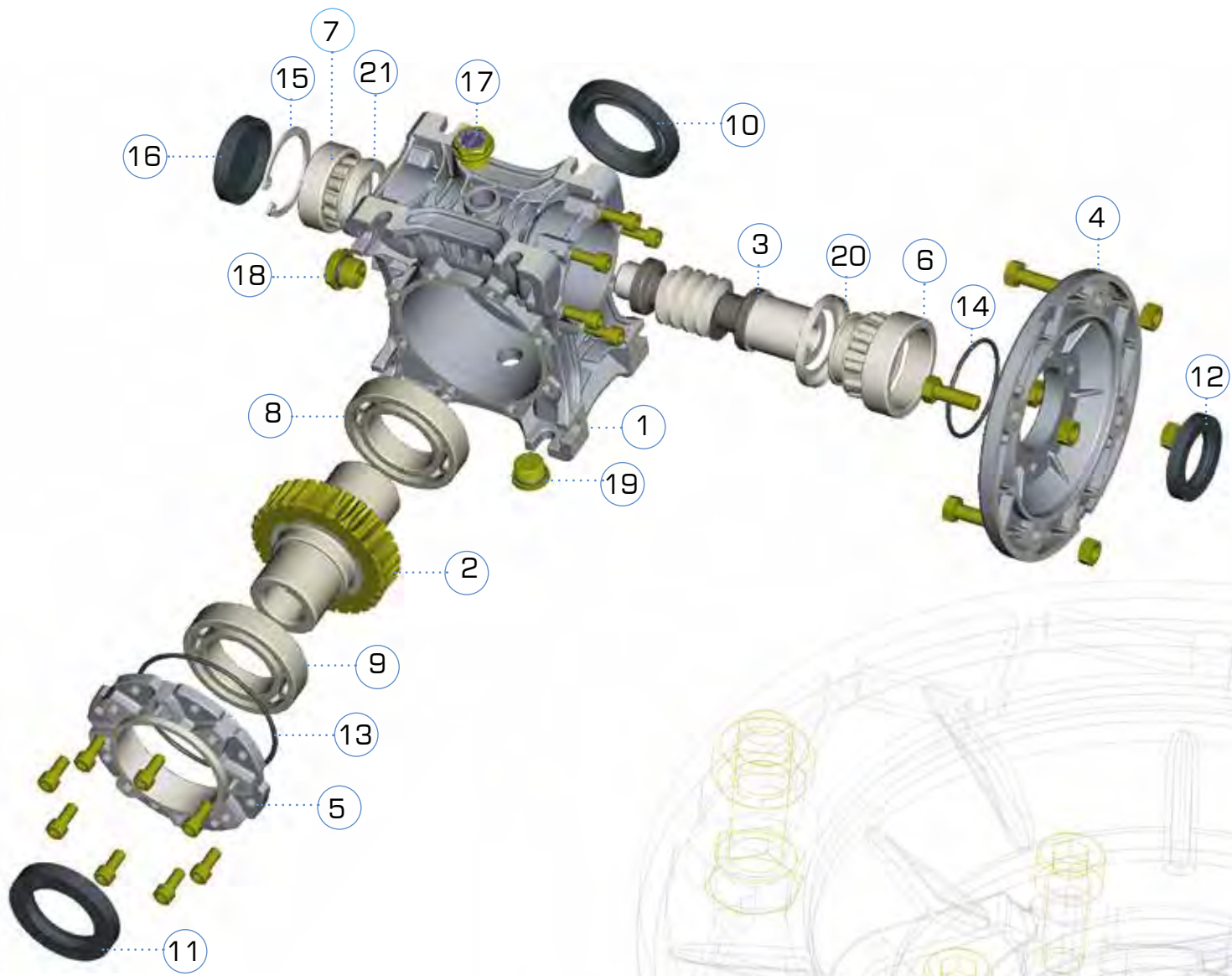

N°	CODE
1	BOXHOU
2	BOXGEA
3	BOXSHA
4	BOXFLA
5	BOXCAP
6	BOXB06
7	BOXB07
8	BOXB08
9	BOXB09
10	BOXS10
11	BOXS11
12	BOXS12
13	BOXS13
14	BOXS14
15	BOXSEE
16	BOXCOV
17	BOXBPL
18	BOXLPL
19	BOXFPL
20	BOXN20
21	BOXN21

СПИСОК ПІДШИПНИКІВ І САЛЬНИКІВ

Монтажне положення: будь-яке

	ПІДШИПНИК				САЛЬНИК		
	6	7	8	9	10	11	12
BOX 25	61803	6000-ZZ	61904	16004	20×32×6	20×42×6	16×24×7
BOX 30	61904	6002-ZZ	6005	6005	25×47×7	25×47×7	20×30×7
BOX 40	6005	6203-ZZ	6006	6006	30×40×7	30×40×7	25×35×7
BOX 50	6006	6204-ZZ	6008-ZZ	6008-ZZ	40×62×8	40×62×8	30×47×7
BOX 63	6007	6205-ZZ	6009-ZZ	6009-ZZ	45×65×8	45×65×8	35×52×10
BOX 75	32008+NILOS	30206+NILOS	6010-ZZ	6010-ZZ	50×72×8	50×72×8	40×60×10
BOX 90	32008+NILOS	30206+NILOS	6012-ZZ	6012-ZZ	60×85×10	60×85×10	40×60×10
BOX110	32010+NILOS	32207+NILOS	6013-ZZ	6013-ZZ	65×85×8	65×85×8	50×68×8
BOX130	32010+NILOS	32207+NILOS	6014-ZZ	6014-ZZ	70×90×10	70×90×10	50×68×8
BOX150	30212+NILOS	30209+NILOS	6018-ZZ	6018-ZZ	90×120×12	90×120×12	60×90×10

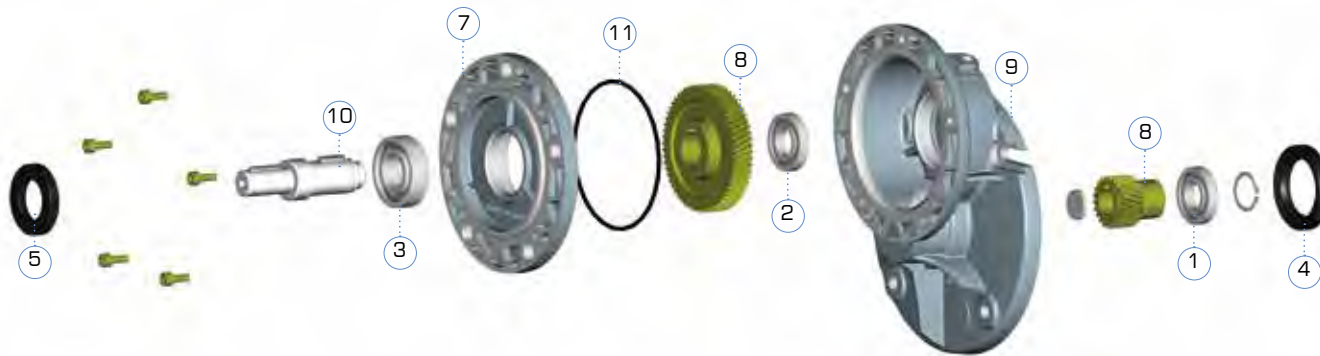

N°	CODE
1	BEA...
2	BEA...
3	BEA...
4	OS...
5	OS...
6	STAHOU
7	STAB14
8	STAPIN
9	STAGEA
10	STASHA
11	STAS11

номер деталі		STADIO-63		STADIO-71		STADIO-80		STADIO-90		
підшипник	сальник	BEA	OS	BEA	OS	BEA	OS	BEA	OS	
вхід	1	4	16004	19x42x6	6005	24x47x6	6206	30x62x7	6007	35x62x7
вихід	2	5	6002	17x30x7	6003	20x35x7	6006	30x47x7	6006	30x47x7
	3		16003		16004		6006		6006	



СЕРІЯ BOX EX



II 2G c IIB T4
II 2D c IIIB T135°C

ATEX - це умовна назва Директиви 14/34/ЕС для обладнання, призначеного для використання у потенційно вибухонебезпечних середовищах.

Вона передбачає оцінку ризику для всього обладнання, що працює у таких середовищах. Вона класифікує кілька рівнів "небезпеки" (зон): кожній зоні відповідає своя типологія вибухонебезпечної атмосфери, відповідно до її складу, а також ймовірності та часу виникнення.

Серії редукторів Motive BOX Ex, STADIO Ex, STON Ex, ROBUX Ex та ENDURO Ex сертифіковані відповідно до норм EN 13463-1, EN 13463-5, EN 1127-1 для зон 1, 2, та 22.

УМОВИ ПРОДАЖУ ТА ГАРАНТІЇ

ПУНКТ 1 ГАРАНТІЯ

1.1 За винятком письмових угод, що укладаються між сторонами шоразу, компанія Motive гарантує відповідність продукції, що поставляється, і дотримання конкретних угод. Гарантія обмежується дефектами продукції, що виникли внаслідок конструкції, невідповідності матеріалів або виробничих дефектів, причиною яких є Motive.

Гарантія не включає:

- * несправності або пошкодження, що виникли внаслідок транспортування, несправності або пошкодження, що виникли внаслідок дефектів установок;
- * некомпетентне використання виробу або будь-яке інше нещодольне використання, розкриття або пошкодження, що виникли внаслідок використання неуповноваженим персоналом та/або використання неоригінальних деталей та/або запасних частин;
- * Дефекти та / або пошкодження, що виникли внаслідок впливу хімічних сполук та/або атмосферних явищ (наприклад, вигорілий матеріал тощо); планове технічне обслуговування та необхідні дії або перевірки;
- * Вироби без таблички або із зіпсованою табличкою.

1.2. Товар для повернення чи заміни приймається лише у виняткових випадках; однак товар, що вже був у використанні, поверненню та заміні не підлягає. Гарантія діє на всю продукцію Motive з терміном дії 12 місяців з дати відвантаження. Гарантія діє за наявності спеціального письмового підтвердження на схвалення компанією Motive вжиття відповідних заходів відповідно до заяв, описаних у пунктах нижче. На підставі вищезазначеного схвалення та щодо претензії компанія Motive зобов'язана на свій розсуд і в розумні терміни вжити наступних дій:

- Поставити Покупцеві продукцію того ж типу та якості, яка виявилася бракованою та не відповідає умовам договору, безкоштовно із заводу; у вищезазначеному випадку Motive має право вимагати, за рахунок Покупця, дострокового повернення бракованої продукції, що переходить у власність Motive;
- Провести за свій рахунок ремонт дефектного виробу або модифікацію виробу, що не відповідає умовам договору, шляхом виконання вищезазначених дій на своєму підприємстві; у вищезазначених випадках всі витрати на транспортування виробу несе Покупець.
- Вислати запасні частини безкоштовно; всі витрати на транспортування продукції несе Покупець.

1.3 Ця гарантія замінює юридичні гарантії на дефекти та невідповідності та виключає будь-яку іншу можливу відповідальність Motive, викликану поставленою продукцією; зокрема, покупець немає права пред'являти подальші претензії. Motive не несе відповідальності за виконання будь-яких подальших претензій, починаючи з дати закінчення терміну дії гарантії.

ПУНКТ 2 ПРЕТЕНЗІЇ

2.1. Претензії відносно кількості, ваги, ваги бруто та кольору, або претензії, що стосуються дефектів та недоліків якості або невідповідності, які Покупець може виявити під час доставки товару, мають бути пред'явлені не пізніше ніж за 7 днів із моменту виявлення, інакше вони будуть визнані недійсними.

ПУНКТ 3 ДОСТАВКА

3.1. Будь-яка відповідальність за збитки, що виникли внаслідок повної або часткової затримки або зриву постачання, виключається.

3.2. Якщо інше не зазначено у письмовому повідомленні Клієнту, умови транспортування мають бути розраховані на умовах роботи Ex-Works.

ПУНКТ 4 ОПЛАТА

4.1. Будь-які прострочені або нерегулярні платежі дають Motive право анулювати поточні угоди, включаючи угоди, що не стосуються даних платежів, а також дають Motive право вимагати відшкодування збитків, якщо такі є. Motive, однак, має право, починаючи з дати платежу і не допускаючи прострочення, вимагати відсотки за прострочення у розмірі облікової ставки, що діє в Італії, збільшеної на 5 пунктів. Motive також має право утримати матеріал, що ремонтується, для заміни. У разі несплати Motive має право анулювати всі гарантії на матеріали через неплатоспроможність Клієнта.

4.2. Покупець зобов'язаний повністю здійснити оплату, включаючи випадки, коли ведуться претензії чи суперечки.



**ЗАВАНТАЖУЙТЕ
ТЕХНІЧНІ КАТАЛОГИ
ТА ІНСТРУКЦІЇ З
WWW.MOTIVE.IT**

УСІ ДАНІ РЕТЕЛЬНО ЗАПИСАНІ ТА ПЕРЕВІРЕНІ.

МИ НЕ НЕСЕМО ВІДПОВІДАЛЬНІСТЬ ЗА МОЖЛИВІ ПОМИЛКИ ЧИ УПУЩЕННЯ. MOTIVE МОЖЕ ЗМІНИТИ ХАРАКТЕРИСТИКУ ПРОДАНИХ ПРОДУКТІВ НА ВЛАСНИЙ РОЗСУД У БУДЬ-ЯКИЙ МОМЕНТ.

Кат.	ПІЛ	ГАЗ	Зона	Опис	Редуктори motive
1			0	Зона, в якій постійно або тривалий час або часто є вибухонебезпечна атмосфера, що складається з суміші повітря і легкозаймистих речовин у вигляді газу, пари або туману.	
2			1	Зона, у якій вибухонебезпечне середовище, що складається із суміші з повітря і легкозаймистих речовин у вигляді газу, пари або туману, може періодично виникати при нормальній експлуатації.	✓
3			2	Зона, у якій вибухонебезпечне середовище, що складається із суміші повітря та легкозаймистих речовин у вигляді газу, пари або туману, малоімовірно при нормальній експлуатації, а якщо і виникає, то лише на короткий час.	✓
1			20	Зона, в якій постійно або тривалий час або часто є вибухонебезпечна атмосфера у вигляді хмари горючого пилу в повітрі.	
2			21	Зона, у якій вибухонебезпечне середовище у вигляді хмари палива в повітрі може періодично виникати під час нормальної діяльності.	✓
3			22	Зона, в якій вибухонебезпечне середовище у вигляді хмари палива в повітрі, малоімовірно при нормальній експлуатації, а якщо і виникає, то лише на короткий час.	✓



Завантажуйте звіти про кінцеві випробування кожного двигуна або редуктора з сайту www.motive.it, ввівши його серійний номер.

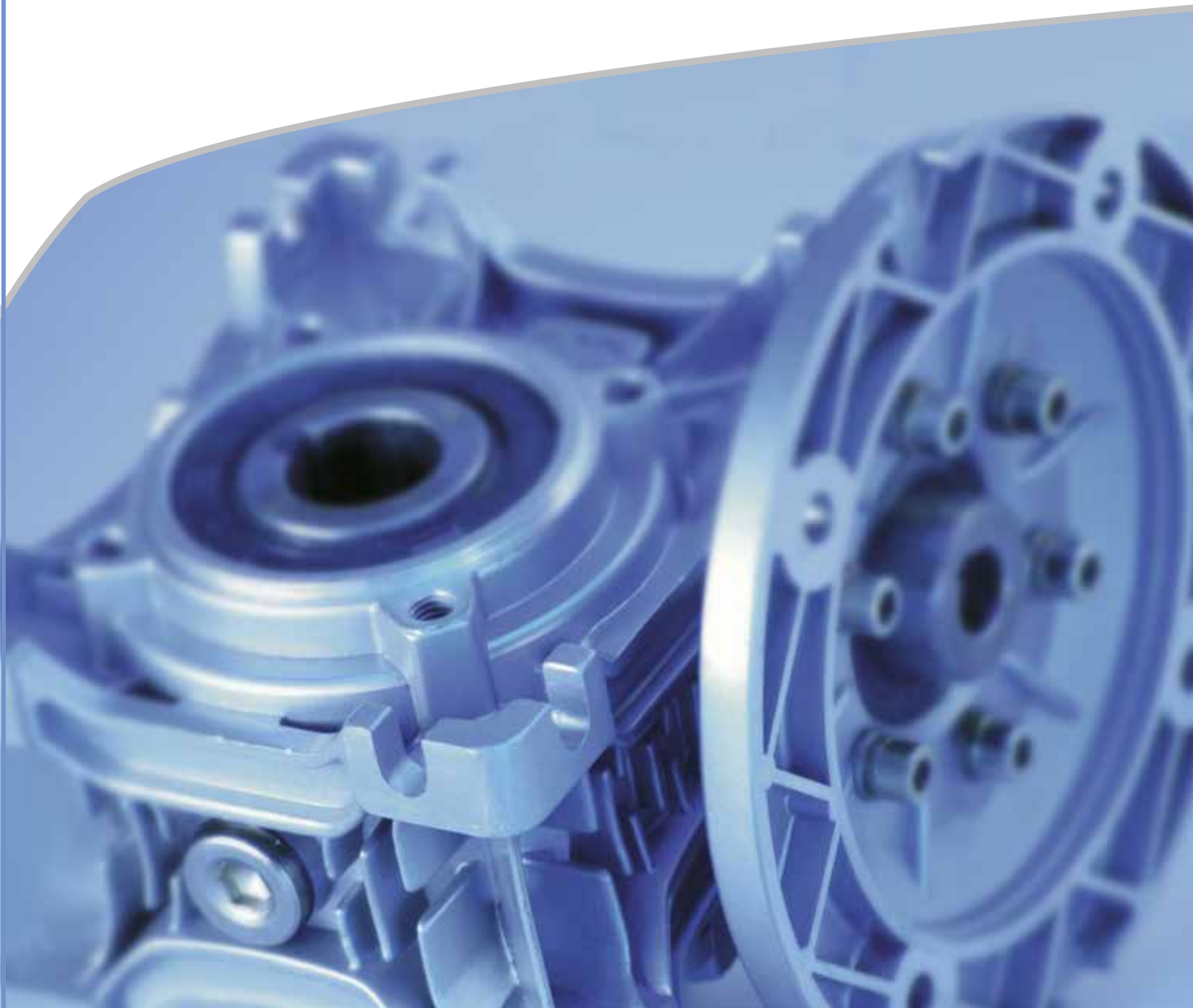
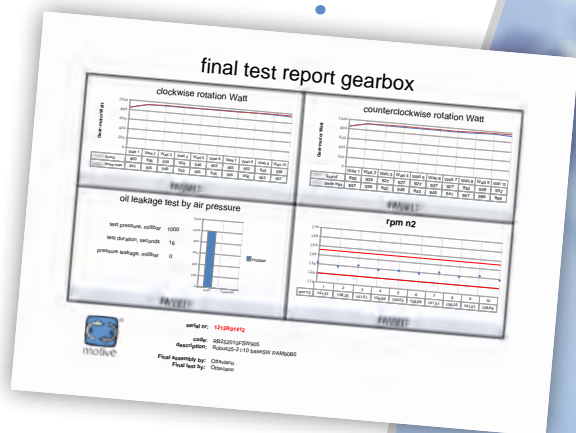

ІНШІ КАТАЛОГИ:



ТЕХНІЧНИЙ КАТАЛОГ СЕРІЇ BOX MAG 20 REV.09



Motive s.r.l.
Via Le Ghiselle, 20
25014 Castenedolo (BS) - Italy
Tel.: +39.030.2677087 - Fax: +39.030.2677125
web site: www.motive.it
e-mail: motive@motive.it

